



N :

...../...../20.....





9954-0766 L





CHAUFFE-EAU ÉLECTRIQUE Cuve émaillée	F
ELECTRIC WATER HEATER Glass-lined Inner tank	GB
ELECTRISCHE BOILERS Email Bekleding	NL
ELEKTRO WARMWASSERSPEICHER Emaillierter Innenbehälter	D
TERMO ELECTRICO Cuba Vitrificada	SP
CILINDRO ELECTRICO Revestimento interior esmalta	P
SCALDAQUA ELETTRICI AD ACCUMULO Accumulo Smaltato	I
ELEKTRYCZNY OGRZEWACZ WODY Zasobnik Emaliowany	PL
ЭЛЕКТРИЧЕСКИЙ ВОДОНАГРЕВАТЕЛЬ Бак, покрытый стеклокерамикой	R
ELEKTRICKY OHRÍVAC VODY Smaltovaná nádrž	CZ
ЕЛЕКТРИЧНИЙ ВОДОНАГРІВАЧ Емальований бак	UA
ЕЛЕКРИЧЕСКИ ВОДОНАГРЕВАТЕЛ Емайлирано покритие	BG
ELEKTRINIS VANDENS ŠILDYTUVAS emaliuota talpa	LT
ELEKTRIČNE GRIJALICE VODE Emajlirani spremnik Vode	HR
BOILERE ELECTRICE Bazin emailat	RO
سخان ماء كهربائي مخزن مبطن بالزجاج	A

VS / VS RS /GZT / GZT ACI

	PUISSANCE /OUTPUT W (BT)	TENSION VOLTAGE (V)	P.5	P.6 / 8		kWh/24h	Q 40°C (l)
				 230	 400TC		
VS 150	2200	230	9,4	A3		1,69	261
VS 200	2200		9,4	A3		2,06	366
VS 250	3000		9,4	A3		2,41	453
VS 300	3000		9,4	A3		2,73	573
VS 150	2200/2500	400 TC	9,4	C1	C2	1,69	261
VS 200	2500		9,4	C1	C2	2,06	366
VS 250	3300/4500		9,4	C1	C2	2,41	453
VS 300	3300/4500		9,4	C1	C2	2,73	573
VS 400	-/5000		9,4	D1	D2	2,70	-
VS 500 / GZT 500	5000		9,4	D1	D2	3,48	-
VSRS 150	1800	400 TC	9,4	I1	I2	1,69	261
VSRS 200	2400		9,4	I1	I2	2,06	366
VSRS 250	3000		9,4	I1	I2	2,41	453
VSRS 300	3000		9,4	I1	I2	2,73	573
VSRS 150/GZT 150 ACI	1800	400 TC	9,4	M1	M2	1,69	261
VSRS 200/GZT 200 ACI	2400		9,4	M1	M2	2,06	366
VSRS 250/ GZT 250 ACI	3000		9,4	M1	M2	2,41	453
VSRS 300 /GZT 300 ACI	3000		9,4	M1	M2	2,73	573





HM / GH / HM RS / GH ACI

	PUISSANCE /OUTPUT W (BT)	TENSION VOLTAGE (V)	P.4	P.5	P.6 / 8		kWh/24h	Q 40°C (l)
					 230	 400 TC		
HM 75/ GH 75	1600	230	8	9,3	A3		1,09	136
HM 100/ GH 100	1600		8	9,3	A3		1,24	178
HM 150 / GH 150	2200		8	9,3	A3		1,59	266
HM 200 /GH 200	2200		8	9,3	A3		1,96	352
HM RS 75 (magnésium)	1200		8	9,3	H1		1,09	136
HM RS 100(magnésium)	1800		8	9,3	H1		1,24	178
HM RS 150 (magnésium)	1800	400 TC	8	9,3	I1	I2	1,59	266
HM RS 200 (magnésium)	1800		8	9,3	I1	I2	1,96	352
HM RS 75/ GH 75ACI+	1200	230	8	9,3	L1		1,09	136
HM RS 100/GH 100ACI +	1800		8	9,3	L1		1,24	178
HM RS 150/ GH 150ACI +	1800		8	9,3	L1		1,59	266
HM RS 200/ GH 200ACI +	2400		8	9,3	L1		1,96	352
HM RS 150 (ACI)	1800	400 TC	8	9,3	M1	M2	1,59	266
HM RS 200 (ACI)	1800		8	9,3	M1	M2	1,96	352





	PUISSANCE /OUTPUT W (BT)	TENSION VOLTAGE (V)					kWh/24h	Q 40°C (l)	
VM 75 / GV 80	1200/2200	230 V	5	9.2	A2		1,02	137	
VM 100/ GV 100	1200 /2200		5	9.2	A2		1,22	184	
VM 150/GV 150/CONCEPT	1600/2200		5	9.2	A2		1,72	276	
VM 200/GV 200/CONCEPT	2200		5	9.2	A2		2,04	366	
VM 150 TC	1650	400 TC	5	9.2	B1	B2	1,72	276	
VM 200 TC	2200		5	9.2	B1	B2	2,04	366	
VMA 75	3000	400 TC	5	9.2	B1/E1	B2/E2	1,02	137	
VMA 100	3000		5	9.2	B1/E1	B2/E2	1,22	184	
VMA 150	3000		5	9.2	B1/E1	B2/E2	1,72	276	
VMA 200	3000		5	9.2	B1/E1	B2/E2	2,04	366	
VM RS 75 (magnésium)	1200	230 V	5	9.2	F1		1,02	137	
VM RS 100 (magnésium)	1200		5	9.2	F1		1,22	184	
VM RS 150 (magnésium)	1800		5	9.2	F1		1,72	276	
VM RS 200 (magnésium)	2400		5	9.2	F1		2,04	366	
VM RS 75 /GV75 ACI +	1200/2400		5	9.2	J1		1,02	137	
VM RS 100 /GV100 ACI+	1200/2400		5	9.2	J1		1,22	184	
VM RS 150 /GV150 ACI +	1800/2400		5	9.2	J1		1,72	276	
VM RS 200 /GV200 ACI +	2400/3000		5	9.2	J1		2,04	366	
VMA RS 75 (magnésium)	2400/3000		5	9.2	F1		1,02	137	
VMA RS 100 (magnésium)	2400/3000		5	9.2	F1		1,22	184	
VMA RS 150 (magnésium)	2400/3000		5	9.2	F1		1,72	276	
VMA RS 200 (magnésium)	3000		5	9.2	F1		2,04	366	
VMA RS 75 (ACI)	2400/3000		400 TC	5	9.2	G1	G2	1,02	137
VMA RS 100 (ACI)	2400/3000			5	9.2	G1	G2	1,22	184
VMA RS 150 (ACI)	2400/3000			5	9.2	G1	G2	1,72	276
VMA RS 200 (ACI)	2400/3000			5	9.2	G1	G2	2,04	366

VM / VM RS / VMA / VMA RS / VM RS ACI / VMA RS ACI /GV / GV ACI+ / CONCEPT



VM TE / GV ACI TEC

	PUISSANCE /OUTPUT W (BT)	TENSION VOLTAGE (V)					kWh/24h	Q 40°C (l)
		230 V			400 TC			
VM TE 75/GV ACI TEC 75	1200/2400	230 V	5	9.2	N		1,02	137
VM TE 100/GV ACI TEC 100	1200/2400		5	9.2	N		1,22	184
VM TE 150/GV ACI TEC 150	1800/2400		5	9.2	N		1,72	276
VM TE 200 /GV ACI TEC 200	2400/3000		5	9.2	N		2,04	366

HM TE / GH ACI TEC

	PUISSANCE /OUTPUT W (BT)	TENSION VOLTAGE (V)					kWh/24h	Q 40°C (l)
		230 V			400 TC			
HM TE 75/GH ACI TEC 75	1200	230 V	8	9.3	O		1,09	136
HM TE 100/GH ACI TEC 100	1800		8	9.3	O		1,24	178
HM TE 150/GH ACI TEC 150	1800		8	9.3	O		1,59	266
HM TE 200/GH ACI TEC 200	2400		8	9.3	O		1,96	352

VS TE / GZT ACI TEC

	PUISSANCE /OUTPUT W (BT)	TENSION VOLTAGE (V)				kWh/24h	Q 40°C (l)
		230 V			400 TC		
VS TE 150/GZT ACI TEC 150	1800	230 V	9,4	O		1,69	261
VS TE 200/GZT ACI TEC 200	2400		9,4	O		2,06	366
VS TE 250/GZT ACI TEC 250	3000		9,4	O		2,41	453
VS TE 300/GZT ACI TEC 300	3000		9,4	O		2,73	573

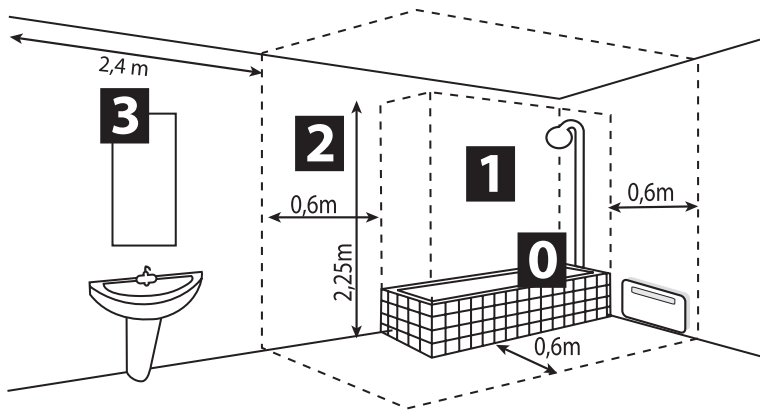
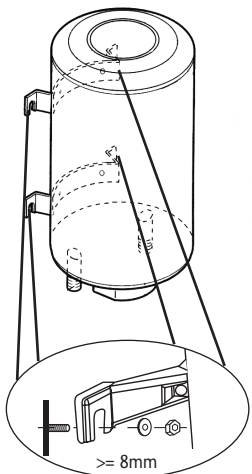
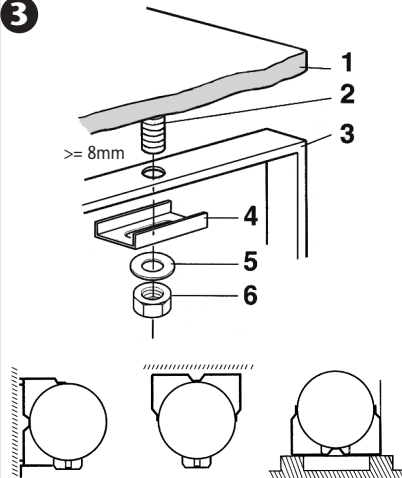
1**2****3**

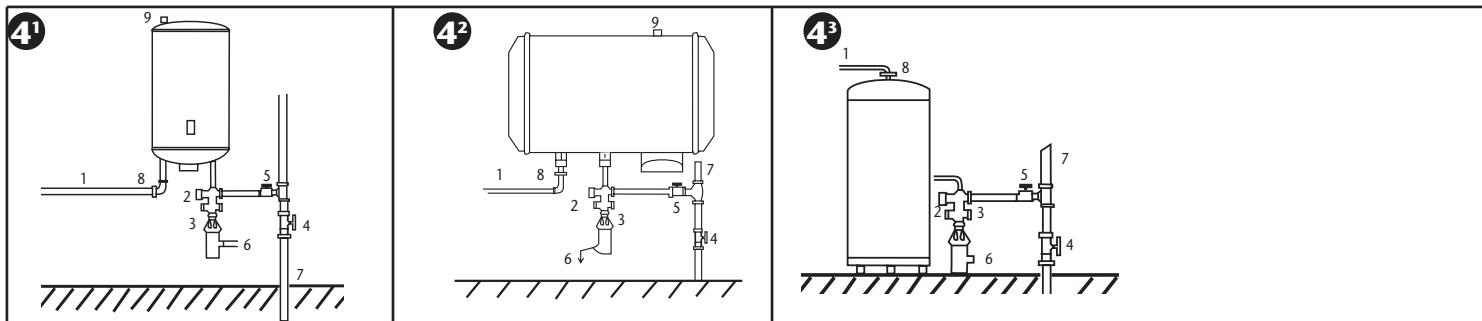

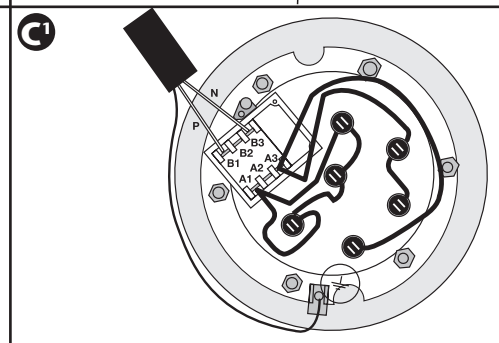
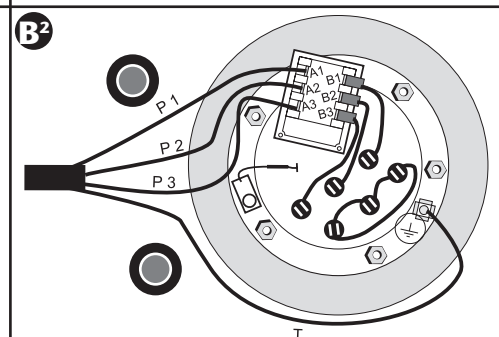
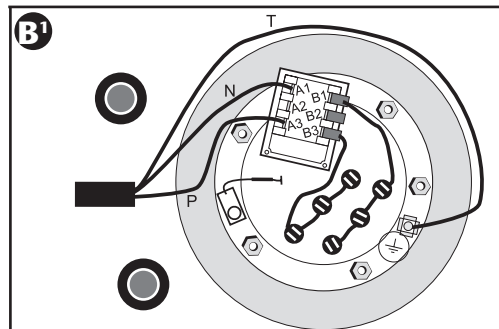
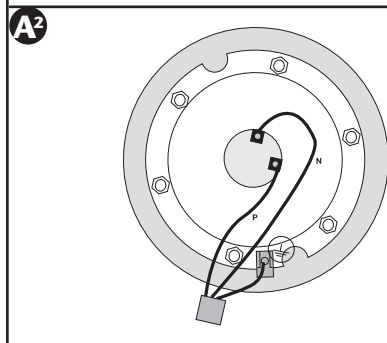
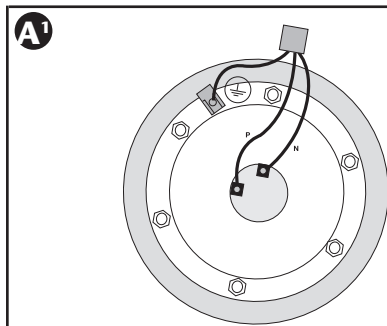

<p>41</p> <p>FR</p> <ol style="list-style-type: none"> Sortie eau chaude Groupe de sécurité Entonnoir-siphon Réducteur pour pression supérieur à 5,5 bar - 0,55 MPa Robinet d'arrêt Vidange Conduite eau froide Raccord diélectrique 	<p>42</p> <p>GB</p> <ol style="list-style-type: none"> Hot water tube Safety relief valve Funnel Pressure reducing valve (recommended if pressure > 5,5 bar) (0,55 MPa) Stop valve Drain to sewage Cold water tube Dielectric union 	<p>43</p> <p>D</p> <ol style="list-style-type: none"> Warmwasserausgang Sicherheitsgruppe Siphontrichter Druckminderer für mehr als 5,5 bar (0,55 MPa) Absperrhahn Leerung Kaltwasserleitung Nichtleitende Verbindung 	<p>NL</p> <ol style="list-style-type: none"> Warmwateruitgang Veiligheidsgroep Geurafsluiter Waterdrukregelaar (igv > 5,5 bar - 0,55 MPa) Stopkraan Afvoer Koudwaterleiding Verplichte diëlektrische koppeling 	<p>ES</p> <ol style="list-style-type: none"> Salida de agua caliente Grupo o válvula de seguridad Embudo - Sifónico Reductor para presión superior a 5,5 bares - 0,55 MPa Válvula de corte Vaciado - Desagüe Conducto de agua fría Manguito dieléctrico 	<p>P</p> <ol style="list-style-type: none"> Saída de água quente Grupo de segurança Sifão Redutor de pressão superior a 5,5 bar (0,55 MPa) Torneira de segurança Torneira de purga Conduita de água fria Junta isoladora 	<p>RO</p> <ol style="list-style-type: none"> Iesire apa calde Supapa de siguranta Scurgere (plcurator) Reductor de prestune (pentru presiuni peste 5,5 bar) (0,55 MPa) Robinet Tub golire Intrare apa rece Racord dielectric
<p>PL</p> <ol style="list-style-type: none"> wyjście ciepłej wody zespół zaworów bezpieczeństwa lejek-syfon reduktor ciśnienia większego niż 5,5 bara - 0,55 MPa zawór zatrzymania opróżnianie przewód zimnej wody złączka dielektryczna 	<p>R</p> <ol style="list-style-type: none"> Патрубок выход в горячей воде Предохранительный клапан Сифонная труба с воронкой (рекомендация) Клапан редукции давления. Устанавливается при давлении свыше 5,5 бар в системе (0,55 MPa) Запорный кран Выход в канализацию Труба подачи холодной воды Изолирующая муфта (диэлектрическая) 	<p>CZ</p> <ol style="list-style-type: none"> Výstup horké vody Pojistný ventil Sifón Redukce tlaku nad 5,5 baru (0,55 MPa) Uzavírací kohoutek Odtok Prívod studené vody Dielektrická přípojka 	<p>UA</p> <ol style="list-style-type: none"> Труба виходу гарячої води Запобіжний клапан Лійка-сифон Редукційний клапан (використовується при тиску вище 5,5 бар в системі) (0,55 MPa) Запорний кран Злив у каналізацію Водопровід холодної води Патрубок з ізоляційного матеріалу 	<p>HR</p> <ol style="list-style-type: none"> Cijev za toplu vodu Sigurnosni ventil Sifon Reducir ventil (preporučljivo ako je pritisk iznad 5,5 Bara) (0,55 MPa) Ventil Odvod u kanalizaciju Cijev za hladnu vodu Dielektrični navoj 	<p>LT</p> <ol style="list-style-type: none"> Karšto vandens išleidimo vamzdis Apsaugos įrenginys Sifono įtaisas su piltuvu (reporučljivo ako je pritisk iznad 5,5 Bara) (0,55 MPa) Slėgio, didesnio kaip 5,5 baro, reduktorius (0,55 MPa) Uždromasis čiaupas Išleidimas Šalto vandens vamzdis Dielektrinė mova 	<p>AR</p> <p>مخرج المياه الساخنة عن اصدار الأمان القديم - مخفض لضغط أعلى من 5,5 (0,55 MPa) بارات عنغفية التوقف عن العمل مجر المياه الباردة توصيل كهرباى اى مزدوج</p> <p>9. Only for Saudi Arabian : to pressure relief valve</p> <p>السدادة العليا</p>
<p>I</p> <ol style="list-style-type: none"> tubazione acqua calda valvola di sicurezza imbuto valvola di riduzione pressione (se acquedotto > 5,5 bar - 0,55 	<ol style="list-style-type: none"> 5-valvola di ritegno 6-scarico in fognatura 7-tubazione acqua fredda 8-giunto dielettrico 	<p>BL</p> <ol style="list-style-type: none"> Изход за гореща вода Възвратно предпазен клапан Сифон 	<ol style="list-style-type: none"> 4.редуцир вентил (препорьчатиелно при налягане повече от 5,5 ара - 0,55 MPa) 5.Обезвъздушител 			<ol style="list-style-type: none"> 6.Дренаж към канала 7.вход за студена вода 8.Диелектрична връзка

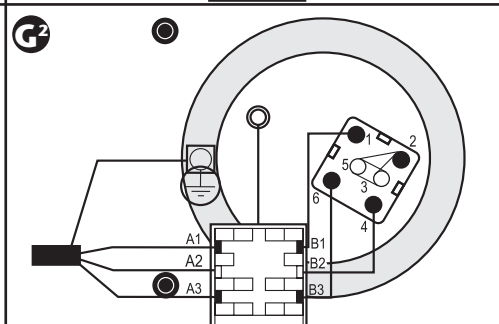
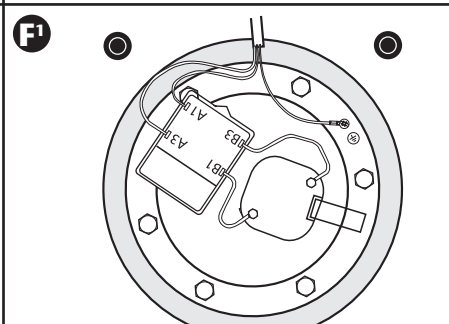
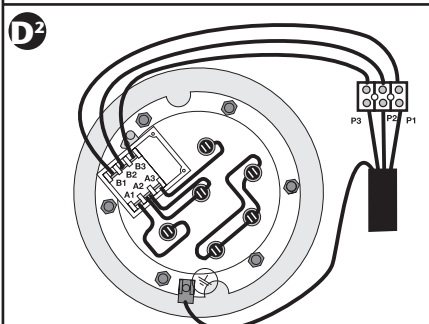
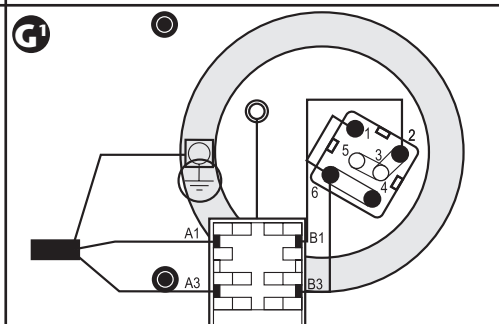
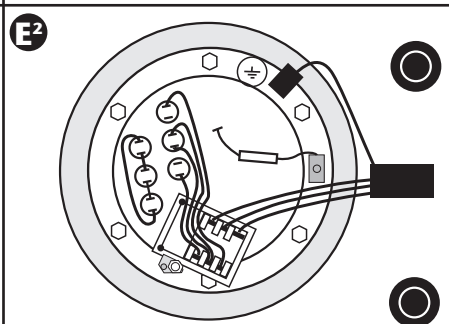
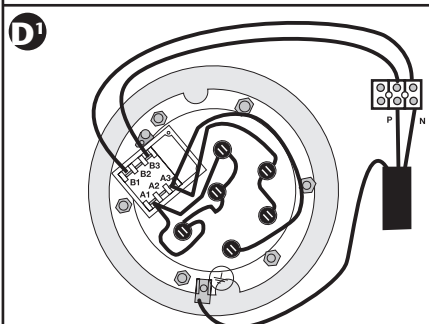
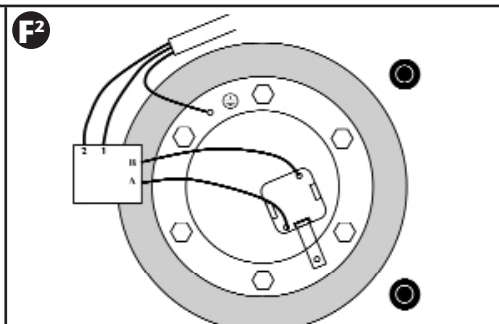
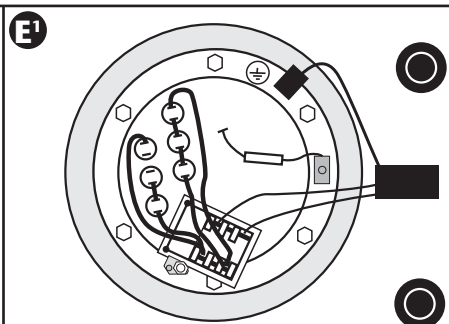
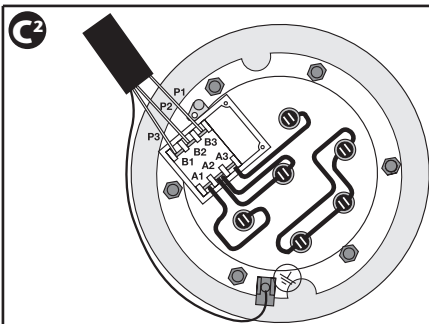

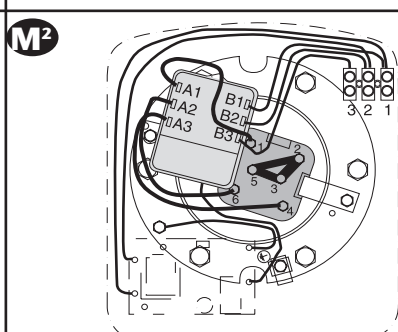
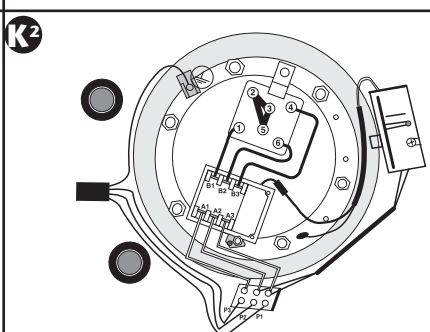
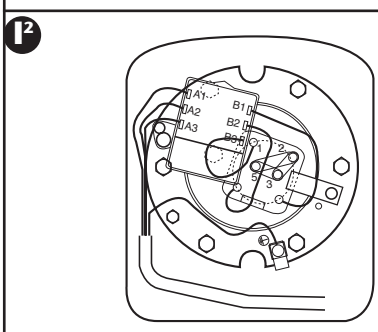
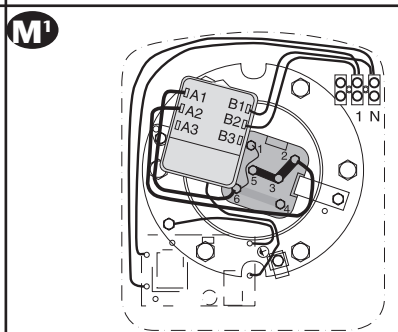
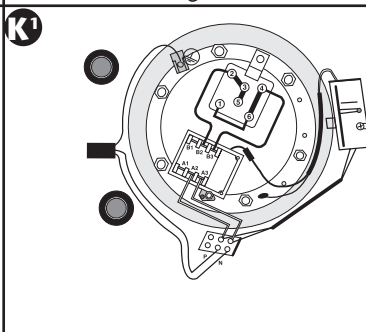
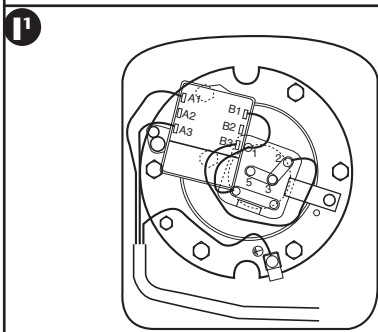
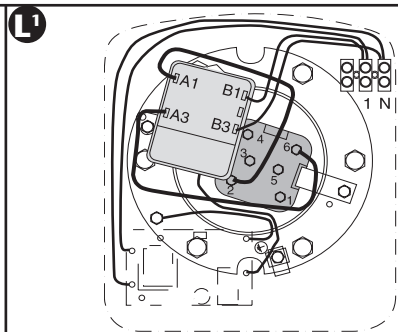
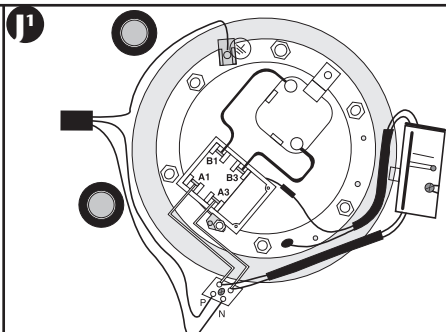
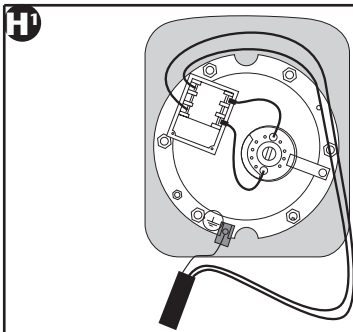

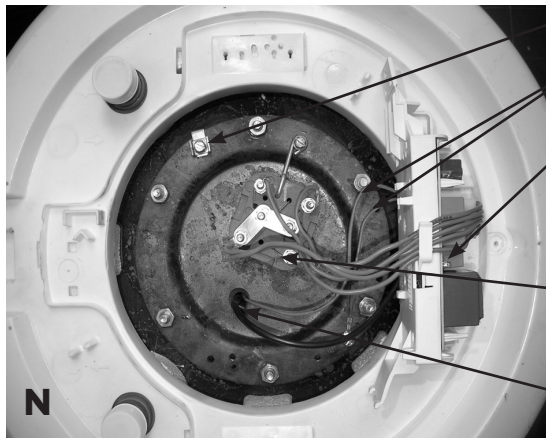



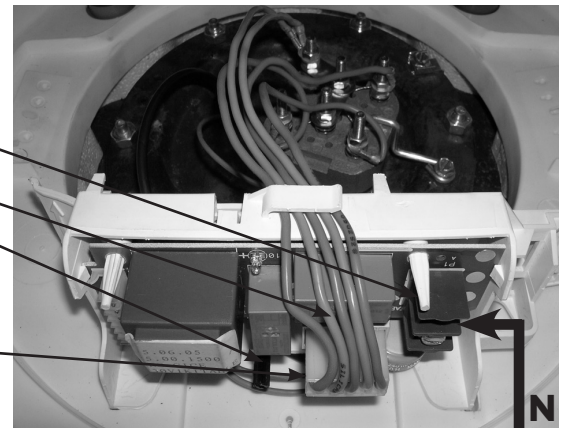

- Borne de terre / Borna de tierra / Borne de terra
- Filerie de l'ACI / Cables del ACI / Cabos do ACI
- Voyant ACI / Piloto luminoso ACI / Piloto luminoso do ACI
-  **Bornier d'alimentation (non polarisé) / Bornas de alimentación / Bornes de alimentação** 
- Filerie élément chauffant / Cables resistencia / Cabos de resistencia
- Règlage de la température de l'eau / Ajuste de la temperatura del agua / Regulação de temperatura de água
- Element chauffant / Resistencia / Resistência
- Connecteur filerie élément chauffant / Conector cables resistencia / Ligador dos cabos da resistencia
- Sonde température / Sonda temperatura / Sonda de temperatura

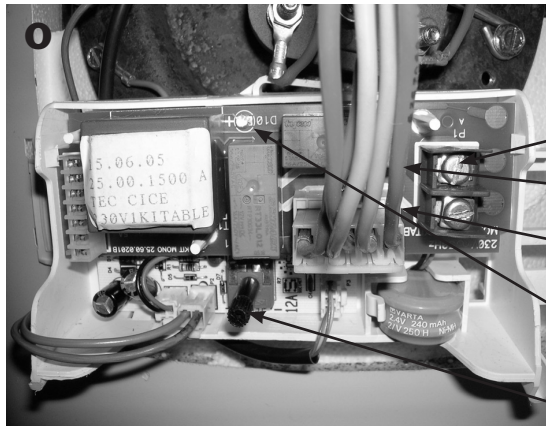

**EFFECTUER LE RACCORDEMENT DE L'ALIMENTATION SUR LE BORNIER UNIQUEMENT /
CONNECT THE POWER SUPPLY ONLY VIA THE TERMINAL /
DE STROOM ENKEL OP DE KLEMMENSTROOL ANSLUITEN**



- Borne de terre / Borna de tierra / Borne de terra
- Element chauffant / Resistencia / Resistência
- Sonde température / Sonda temperatura / Sonda de temperatura
-  **Bornier d'alimentation (non polarisé) / Bornas de alimentación / Bornes de alimentação** 
- Filerie élément chauffant / Cables resistencia / Cabos de resistencia
- Connecteur filerie élément chauffant / Conector cables resistencia / Ligador dos cabos da resistencia
- Filerie de l'ACI / Cables del ACI / Cabos do ACI
- Voyant ACI / Piloto luminoso ACI / Piloto luminoso do ACI
- Règlage de la température de l'eau / Ajuste de la temperatura del agua / Regulação de temperatura de água

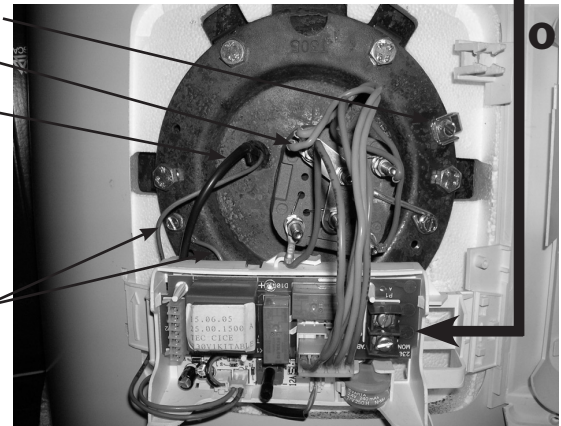

AVERTISSEMENT : Cet appareil n'est pas prévu pour être utilisé par des personnes (y compris les enfants) dont les capacités physiques, sensorielles ou mentales sont réduites, ou des personnes dénuées d'expérience ou de connaissance, sauf si elles ont pu bénéficier, par l'intermédiaire d'une personne responsable de leur sécurité, d'une surveillance ou d'instructions préalables concernant l'utilisation de l'appareil. Il convient de surveiller les enfants pour s'assurer qu'ils ne jouent pas avec l'appareil.

Important : L'installation du chauffe-eau doit respecter les normes nationales en vigueur dans le pays d'installation. Si vous estimez vos connaissances insuffisantes pour l'installation de ce produit, il est conseillé de consulter un professionnel.

MISE EN PLACE

Attention : Produits lourds à manipuler avec précaution

1°) Installer l'appareil dans un local à l'abri du gel. La destruction de l'appareil par surpression due au blocage de l'organe de sécurité est hors garantie

2°) S'assurer que la cloison est capable de supporter le poids de l'appareil rempli d'eau

3°) Si l'appareil doit être installé dans un local ou un emplacement dont la température ambiante est en permanence à plus de 35°C, prévoir une aération de ce local

4°) Dans une salle de bain ne pas installer ce produit dans les volumes V0 et V1 (voir fig 1). Prévoir un bac de rétention avec écoulement à l'égout si le chauffe-eau est installé au-dessus d'un local habitable.

5°) Placer l'appareil dans un lieu accessible.

FIXATION D'UN CHAUFFE-EAU VERTICAL MURAL : Pour permettre l'échange éventuel de l'élément chauffant, laisser au-dessous des extrémités des tubes du chauffe-eau un espace libre. **Gamme Ø 505 :** (voir fig 2). Les appareils Ø 505 peuvent être montés sur trépied (en option), si la paroi n'est pas suffisamment solide. Il est cependant obligatoire de fixer au mur l'étrier supérieur du chauffe-eau pour éviter tout basculement.

POSE D'UN CHAUFFE-EAU STABLE Le chauffe-eau doit être installé en position strictement verticale et de façon à garantir une parfaite stabilité avec accessibilité des parties électriques et des organes de sécurité. Prévoir l'accès aux éléments pouvant être remplacés.

FIXATION D'UN CHAUFFE-EAU HORIZONTAL : **Gamme Ø 505 :** Différentes possibilités d'installation (voir fig 3) ; une fois le chauffe-eau mis en place, les tubes de raccordement hydraulique doivent impérativement se trouver en position strictement verticale au-dessous de l'appareil. Prévoir l'accès aux éléments pouvant être remplacés.

RACCORDEMENT HYDRAULIQUE (se reporter aux tableaux).

Nécessité de bien nettoyer les tuyauteries d'alimentation avant raccordement hydraulique. Le raccordement sur la sortie eau chaude est à réaliser à l'aide d'un manchon fonte, acier, ou raccord diélectrique, afin d'éviter la corrosion de la tubulure (contact direct fer/cuivre), raccord laiton interdit.

MONTAGE SOUS-PRESSION : Installer obligatoirement un organe de sécurité neuf sur l'entrée du chauffe-eau, qui respectera les normes en vigueur (en Europe EN 1487), de pression comprise entre 7 et 9 bar (0,7 et 0,9 MPa) et de dimension 3/4".

Le groupe de sécurité doit être protégé du gel.

Aucun accessoire hydraulique ne doit être situé entre l'organe de sécurité et l'entrée d'eau froide de l'appareil. Un réducteur de pression est nécessaire lorsque la pression d'alimentation est supérieure à 5 bar - 0,5 MPa. (non fourni). Raccorder l'organe de sécurité à un tuyau de vidange, maintenu à l'air libre, dans un environnement hors gel, en pente continue vers le bas pour l'évacuation de l'eau de dilatation de la chauffe ou l'eau en cas de vidange du chauffe-eau. Les canalisations utilisées doivent supporter 100°C et 10 bar - 1 MPa. (voir les fig 4).

□TA : l'organe de sécurité lorsqu'il est fourni ne répond pas aux critères d'installations sur le territoire français (Métropole, Dom-Tom...), ne pas l'utiliser

Dans le cas d'utilisation de tuyaux PER, la pose d'un régulateur thermostatique en sortie de chauffe-eau est fortement conseillée. Il sera réglé en fonction des performances du matériau utilisé.

BRANCHEMENT ELECTRIQUE (tableaux des schémas, se reporter aux schémas correspondants).

Le chauffe-eau ne peut être branché et fonctionner que sur un réseau à courant alternatif 230 V monophasé ou 400 V triphasé selon modèle. Raccorder le chauffe-eau par un câble rigide de conducteurs de section 2,5 mm² (4 mm² pour une puissance > 3700 W). Utiliser pour cela une canalisation normalisée (gaine fixe ou cannelée) jusqu'au logement calibré du capot. Pour les appareils munis d'un câble ou d'une prise (interdits en France), raccorder directement. Raccorder impérativement le conducteur de terre du câble à la terre ou ramener le fil de terre à la borne prévue repérée par le symbole . **Le raccordement est impératif pour des raisons de sécurité.** Le fil de terre vert - jaune doit être de longueur supérieure à ceux des phases. L'installation doit comporter en amont du chauffe-eau un dispositif de coupure omnipolaire (ouverture contacts au minimum de 3 mm : fusible, disjoncteur). Dans le cas où les canalisations hydrauliques seraient en matériau isolant, les circuits électriques seront protégés par un disjoncteur différentiel 30 mA adapté aux normes en vigueur branché en amont du chauffe-eau.

Adapter le branchement à la tension d'alimentation. (voir schémas et tableaux). Avant tout démontage du capot, s'assurer que l'alimentation est coupée.

Coupe circuit thermique : Tous nos produits sont équipés d'un thermostat avec un coupe-circuit thermique à réarmement manuel, qui coupe l'alimentation du chauffe-eau en cas de surchauffe (sauf gamme électronique, sécurité par fusible thermique)

Attention : En cas de déclenchement de la sécurité. a) couper le courant avant toute opération, b) déposer le capot, c) vérifier le branchement électrique, d) réarmer le coupe circuit thermique. En cas de déclenchement répétitif, procéder au remplacement du thermostat. Ne jamais court-circuiter la sécurité ou le thermostat. Effectuer le raccordement de l'alimentation sur le bornier uniquement.

Pour les produits électronique d'une puissance supérieure ou égale à 1800 W, il est possible de basculer en Tri 400V en utilisant le kit facilitri 400V

MISE EN SERVICE / FONCTIONNEMENT

ATTENTION : NE JAMAIS METTRE SOUS TENSION LE CHAUFFE-EAU SANS EAU.

Avant de mettre sous tension, ouvrir les robinets d'eau chaude, purger les canalisations jusqu'à l'absence d'air, et remplir l'appareil.

Vérifier l'étanchéité des tubulures et du joint de la porte sous le capot. En cas de fuite resserrer modérément. Vérifier le fonctionnement des organes hydrauliques de sécurité et remplir. Mettre l'appareil sous tension. Après 5 à 20 minutes, selon la capacité de l'appareil, l'eau doit s'écouler au goutte à goutte par l'orifice de vidange. Ce phénomène normal est dû à la dilatation de l'eau. Vérifier l'étanchéité des raccords et du joint. Pendant la chauffe et suivant les qualités de l'eau, les chauffe-eau blindés peuvent émettre un bruit de bouillonnement ; ce bruit est normal et ne traduit aucun défaut de l'appareil.

Pour éviter le développement de bactéries (légionellose...) assurer au moins une montée par jour à 60°C. Le thermostat est réglé d'usine en butée (65°C+5°C ou 82+3°C selon modèle). **IMPORTANT** : S'il est constaté un dégagement continu de vapeur ou d'eau bouillante par la vidange ou par l'ouverture d'un robinet de puisage, couper l'alimentation électrique du chauffe-eau et prévenir un professionnel.

Lors de la première mise sous tension, une fumée et une odeur peuvent se dégager de l'élément chauffant. Ce phénomène est normal et disparaît au bout de quelques minutes.

ENTRETIEN.

Entretien domestique : **Manceuvrer 1 fois par mois l'organe de vidange de la sécurité hydraulique pour éviter son entartrage et vérifier qu'il ne soit pas bloqué.**

Le non-respect de cet entretien peut entraîner une détérioration et la perte de la garantie.

Entretien par un personnel qualifié :

a) Enlever le tartre déposé sous forme de boue. Ne pas gratter ou frapper le tartre adhérent au paroi, au risque de détériorer le revêtement.

b) Changer l'anode de magnésium tous les 2 ans où dès que son diamètre est inférieur à 10 mm. Le changement de l'élément chauffant blindé ou de l'anode nécessite la vidange du chauffe-eau et le changement du joint. VIDANGE : Couper l'alimentation électrique et l'arrivée d'eau froide, ouvrir les robinets d'eau chaude et manoeuvrer l'organe de sécurité avant d'effectuer ces opérations. Remonter l'élément chauffant en serrant raisonnablement les écrous (serrage croisé), contrôler le lendemain l'étanchéité, resserrer si nécessaire.

Si le câble d'alimentation est endommagé, il doit être remplacé par un câble ou un ensemble spécial disponible auprès du fabricant ou de son service après-vente.

PIECES REMPLACABLES : le thermostat, les joints, l'élément chauffant, le corps de chauffe, le voyant lumineux, l'anode de magnésium, la platine ACI, le câble de raccordement. **La garantie conditionnée par l'utilisation de pièces d'origine constructeur.**

PRODUITS ACI (spécificités.) : Vérifier que le voyant ACI s'allume au plus tard 15 minutes après la mise sous tension. Si le voyant ACI ne s'allume pas, (clignotant ou fixe selon modèle) veuillez contacter votre revendeur. (ne pas jeter l'accumulateur).

Ne jetez pas votre appareil avec les ordures ménagères, mais déposez-le à un endroit assigné à cet effet (point de collecte) où il pourra être recyclé. 

CHAMPS D'APPLICATION DE LA GARANTIE

Le chauffe-eau doit être installé, utilisé et entretenu selon les règles de l'art, conformément aux normes en vigueur dans le pays d'installation et aux indications de cette notice.

Dans l'Union Européenne cet appareil bénéficie de la garantie légale accordée aux consommateurs en application de la directive 1999/44/CE, cette garantie prenant effet à compter de la réception du bien au consommateur. En plus de la garantie légale, certains produits bénéficient d'une garantie supplémentaire portant uniquement sur l'échange gratuit de la cuve et des composants reconnus défectueux, à l'exclusion des frais de remplacement et de ports. Se reporter au tableau ci-dessous.

Cette garantie commerciale n'affecte en rien les droits dont vous pourriez bénéficier des suites de l'application de la garantie légale. Elle s'applique dans le pays d'acquisition du produit, à condition qu'il soit également installé sur ce même territoire. Tout sinistre devra être déclaré au dépositaire avant échange sous garantie, et l'appareil restera à la disposition des experts d'assurance et du constructeur.

Gamme	Blindé ou O'pro	Gamme Stéatite
Garantie légale	2 ans toutes parties	2 ans toutes parties
Garantie commerciale supplémentaire sur cuves et corps de chauffe, hors composants électrique	+3 ans	+3 ans

Durée commerciale de garantie :

Le changement d'un composant ne prolonge pas la durée de garantie de l'appareil. Pour bénéficier de la garantie, prendre contact avec **votre installateur ou revendeur**. A défaut, contacter : ATL international : Tél. : (33)146836000, Fax : (33)146836001, 58 av Gén. Leclerc 92340 Bourg-la-Reine (France), Tél : 0080038713858 (Belgique) qui vous indiquera la marche à suivre. La garantie ne s'appliquera qu'aux produits expertisés et reconnus défectueux par l'entreprise redevable de la garantie. Il est impératif de conserver les produits à disposition de cette dernière.

Sont exclus de la garantie : Les pièces d'usure : anodes de magnésium... Les appareils non expertisable (difficilement accessibles pour réparation, entretien ou expertise). Les appareils exposés à des conditions d'environnement anormales : gel, intempéries, eau présentant des caractéristiques d'agressivité anormales en dehors des critères de potabilité, alimentation électrique présentant des surtensions importantes. Les appareils installés sans respect des normes et réglementations en vigueur dans le pays d'installation : absence ou mauvais montage des organes de sécurité contre la surpression, corrosion anormale due à un raccordement hydraulique incorrect (contact fer/cuivre), mise à la terre incorrecte, section du câble électrique insuffisante, non respect des schémas de branchement indiqués dans cette notice. Les appareils non entretenus conformément aux prescriptions de la présente notice. Les réparations ou remplacements de pièces ou composants de l'appareil non réalisés ou autorisés par l'entreprise redevable de la garantie. Absence de branchement du dispositif ACI pour les appareils dotés de cet équipement. Le changement d'un composant ne prolonge pas la durée de garantie de l'appareil.

WARNING : This device is not intended for use by persons (including children) with physical, sensory or mental disability, or by persons lacking experience or knowledge, unless they have received from a person in charge of their safety adequate supervision or preliminary instructions on how to use the device.

Care must be taken at all times to keep children from playing with the device.

Important: The applicable national standards must be observed when installing the water heater . If you judge that you do not have sufficient expert knowledge to install this product correctly, you are advised to consult a professional.

LOCATION

Caution : Heavy items – handle with care.

1°) Install the appliance in a room which is protected from frost. If the appliance is damaged because the safety device has been tampered with, it is not covered by the guarantee

2°) Make sure that the wall on which the appliance is mounted can support the weight of the appliance when filled with water

3°) If the appliance is to be fitted in a room or location where the ambient temperature is higher than 35°C, ventilation must be provided in the room

4°) When installed in a bathroom, do not install the appliance in volumes V0 and V1 (see fig 1). If the water heater is to be installed above habitable rooms, fit a retaining tank with drainage to the sewerage system.

5°) Position the appliance where it can be accessed.

INSTALLATION OF A VERTICAL WALL-MOUNTED APPLIANCE: To enable the heating element to be replaced, leave free space below the ends of the tubes of the appliance. Ø 505 range: (See fig 2). Ø 505 appliances can be mounted on a tripod (optional) if the wall is not strong enough. It is, however, obligatory for the upper bracket of the water heater to be attached to the wall to prevent it tilting.

INSTALLATION OF A STABLE WATER HEATER The water heater must be installed absolutely vertically in such a way as to ensure perfect stability with access to its electrical parts and safety devices. Allow for access to parts which may need replacing.

INSTALLATION OF A HORIZONTAL WATER HEATER: Ø 505 Range Various ways to install (see fig 3); when the water heater is in place, the water connections **MUST** be **absolutely vertical below the appliance**. Allow for access to parts which may need replacing.

WATER CONNECTIONS

All water supply pipes must be thoroughly cleaned before connection. The connection to the hot water outlet must be made using a cast iron or steel sleeve or a dielectric union in order to avoid corrosion of the tubes (due to direct contact between iron and copper). A brass union must not be used.

UNVENTED INSTALLATION: A new safety device which conforms to current standards (in Europe EN 1487) Pressure between 7 and 9 bar (0,7 and 0,9 MPa) and size 3/4 " in diameter. **MUST** be fitted. The safety valve must be protected from frost. No water accessory must be located between the safety device and the cold water inlet to the appliance. A pressure reducer (not supplied) is required when the water supply pressure exceeds 5 bar (0,5 MPa). Connect the safety device to an unpressurised outlet pipe in a frost free environment, with a continuous slope for the evacuation of the water during heating up or draining the water heater. Pipes used must be capable of withstanding a temperature of 100 °C and a pressure of 10 bar-1MPa (see fig 4).

If using PER pipes, we strongly recommend that a thermostatic regulator be fitted to the water heater outlet. It will be set according to the performances of the equipment used.

ELECTRICAL CONNECTIONS (table of diagrams. Refer to the relevant diagrams)

The water heater can be connected and powered only by a single-phase 230 V AC or a three-phase 400 V mains supply according to model. Connect the water heater via a fixed duct with a cross section of 2.5 mm² (4 mm² for power supply > 3700 W). Use a standard duct (fixed or ring reinforced sheath) to the calibrated receptacle in the caver. In the case of appliances fitted with a cable or a plug (not allowed in France), connect up directly. The earthing conductor on the cable **MUST** be earthed or the wire must be earthed using the spike shown by the symbol . **This connection is a vital safety feature.** The green-yellow earth wire must be longer than the phase wires. The installation must be equipped, upstream of the appliance, with a bipolar cut-out device (contact opening at least 3 mm; fuse, breaker switch.) If the ducts are made of insulating material, the electrical contacts must be protected by a 30 mA earth-leakage breaker conforming to the applicable standards. Adapt the connection to the power supply (see diagrams and table).

Before removing the cover, switch off the power.

Thermal circuit breaker: All our products are equipped with a thermal circuit breaker with manual resetting which shuts off the power to the water heater if it becomes overheated.

Attention: If the circuit breaker keeps tripping, a) switch off the power before taking any further action, b) remove the caver, c) check the electrical connections, d) reset the thermal circuit breaker. If the circuit breaker continues to trip, replace the thermostat. Never by-pass the safety device or the thermostat. Connect the power supply only via the terminal.

COMMISSIONING/USE

ATTENTION : Never switch the water heater on without it being filled with water. Before switching on, open the hot water taps, bleed the pipes until no air is present and fill the appliance.

Check that the pipes and the door seal under the caver are not leaking. If there are any leaks tighten gently. Check that the water safety devices are working and fill the appliance. Switch on the appliance. After 5 to 20 minutes according to the capacity of the appliance, water should start dripping from the drain outlet. This is normal and results from the expansion of the water. Check that joints and seals are watertight. In the course of heating up, shielded water heaters may make a boiling noise ; this is normal and does not indicate any fault with the appliance.

To avoid the development of bacteria (legionella...) ensure that a temperature of 60°C is reached every day. The thermostat is set at the factory at (65°C+/- 5°C. or 82+/-3°C according to model). **IMPORTANT:** If steam or boiling water emerges continuously from the drain plug or drain tap, switch off the electricity and call a professional.

When first powered, a smoke and an odor may be released from the heating element. This is normal and it disappears after a few minutes.

MAINTENANCE

User maintenance: Operates once a month the discharge of water security to prevent scaling and verify that it is not blocked. If this is not done, damage may be caused and the guarantee invalidated.

Maintenance by a qualified person:

a) Remove the scale sludge. Do not scrape or chip at lime scale deposited on the casing because this may damage the lining

b) Change the magnesium anode every 2 years or when its diameter is less than 10 mm. Changing the shielded heating element or the anode requires the water heater to be drained and the seal changed.

DRAIN: Turn off the power and the supply of cold water, open the hot water faucets and manipulate the safety valve before performing these operations. Refit the heating element and tighten the screws gently (opposite screws in sequence), check for leaks the next day and tighten if required.

If the supply cord is damaged, it must be replaced by a special cord or assembly available from the manufacturer or its service agent.

REPLACEABLE PARTS: the thermostat, seals, heating element, boiler shell, the indicator light, the magnesium anode, the ACI plate, the connection cable. **The guarantee requires genuine manufacturer's parts to be used.**

ACI PRODUCTS (special instructions): Check that the ACI indicator light flashes for at least 15 minutes after the appliance is switched on. If the ACI indicator light does not flash, please contact your dealer. Do not throw your water heater in the garbage, but drop it in a place assigned for this purpose (collection point) where it can be recycled. 

SCOPE OF THE GUARANTEE

The water heater must be installed, used and maintained according to best practice and conform to the standards in force in the country in which it is installed and to the instructions contained in this document.

In the European Union this appliance is covered by the statutory guarantee accorded to consumers in accordance with directive 1999/44/CE. This guarantee comes into force when the appliance is delivered to the consumer. In addition to the legal guarantee, certain items are covered by an extra guarantee relating only to the free exchange of the tank and of components accepted as defective. **It does not include the cost of replacement or carriage.** Refer to the table below.

This commercial guarantee does not affect your statutory rights. It applies within the country where the product was acquired, provided it is also installed in the same country. The dealer must be informed of any damage before the product is exchanged under guarantee and the appliance will remain available for inspection by experts from the insurance company and the manufacturer.

Range	IMMERSION ELEMENT, ABOVE 30 L	ACI and Steatite ranges
Statutory	2 years all parts	
Extra commercial guarantee on tanks and heating elements, except for electrical components	+ 3 years (For Ireland : + 0 year)	+ 3 year (For Ireland : + 0 year)

To claim under guarantee, contact your **installer or dealer**. If necessary, contact : ATL INTERNATIONAL Tel.:(33)146836000, Fax (33)146836001 58 av Gén. Leclerc 92340 Bourg-la-Reine (France) who will inform you of what you should do. The guarantee applies only to examined products which are accepted as faulty by the company underwriting the guarantee. It is essential that products should be retained for inspection by them.

Exclusions: Wear parts: magnesium anodes...Equipment which cannot be assessed (access difficult for repair, maintenance or assessment). Equipment exposed to abnormal environmental conditions : frost, bad weather, water which is abnormally aggressive or outside drinking standards, electrical supply with large spikes. Equipment installed without observing current standards in the country of installation: the absence or incorrect fitting of safety devices, abnormal corrosion due to incorrect water fittings (iron/copper contact), incorrect earthing, inadequate cable thickness, non observance of the connection drawings shown in these instructions. Equipment not maintained in accordance with these instructions. Repairs or replacement of parts or components in the equipment not carried out or authorised by the company responsible for the guarantee. Non-connection of the ACI device for equipment fitted with this equipment. Changing a component does not extend the life of the guarantee.

CAUTION : To reduce the risk of excessive pressures and temperatures in this water heater, install temperature and pressure protective equipment supplied with the water heater (pressure relief devices). Install the valve into an opening provided for this purpose in the water heater, and orient it or provide tubing so that any discharge from the valve will exit only within 15cm above or at any distance below the structural floor and cannot contact any live electrical part. The discharge opening must not be blocked or reduced in size under any circumstances.

The products illustrated in these instructions may be modified at any time to reflect changes in manufacture and current norms. Equipment conforms to electromagnetic directives 2004/108/CEE and low voltage 2006/95/CEE.

WAARSCHUWING : Dit apparaat is niet geschikt om te worden gebruikt door personen (kinderen inbegrepen) met verminderde lichamelijke, zintuiglijke of geestelijke vermogens of door personen zonder ervaring of kennis behalve in het geval zij door degene die voor hun veiligheid verantwoordelijk is, in het oog worden gehouden of vooraf de nodige instructies hebben gekregen met betrekking tot het gebruik van het apparaat. De kinderen moeten in het oog worden gehouden worden om te voorkomen dat zij met het apparaat gaan spelen.

Belangrijk : De installatie van de boiler moet voldoen aan de nationale normen die van kracht zijn in het land van installatie. Als u van mening bent onvoldoende kennis te hebben voor de installatie van dit product, is het raadzaam een vakman te raadplegen.

INSTALLATIE Opgelet : Zwaar product dat met zorg moet worden behandeld

1^o) Installeer het toestel in een vorstvrije ruimte. De vernieling van het toestel door overdruk, te wijten aan de blokkering van de veiligheidsgroep valt buiten de garantie.

2^o) Controleer vóór de bevestiging of de muur sterk genoeg is om het gewicht van het met water gevuld toestel te dragen.

3^o) Als het toestel wordt opgesteld in een ruimte of op een plaats waar de omgevingstemperatuur constant meer dan 35°C bedraagt, is een ventilatiesysteem voor dit lokaal noodzakelijk.

4^o) Dit product in de volumes V0 en V1 niet in een badkamer installeren (zie fig. 1). Een opvangbak voorzien met afvoer naar de riolering als de boiler boven een bewoonbare ruimte wordt geïnstalleerd.

5^o) Het toestel op een toegankelijke plaats installeren.

BEVESTIGING VAN EEN VERTICALE WANDBOILER : Om de eventuele vervanging van het verwarmingselement mogelijk te maken, onder de uiteinden van de buizen van het toestel een ruimte vrijlaten. **Gamma Ø 505** : (Zie fig 2) De toestellen Ø 505 kunnen op een (afzonderlijk te verkrijgen) driepoot worden opgesteld als de muur niet voldoende stevig is.

Het is evenwel verplicht om de bovenste bevestigingshaak in dat geval aan de muur te bevestigen om omkantelen te vermijden.

INSTALLATIE VAN EEN BOILER OP POOTJES De boiler moet perfect verticaal geïnstalleerd zijn zodat een perfecte stabiliteit is gewaarborgd, met toegang tot de elektrische delen en de veiligheidselementen. Voor een toegang zorgen tot de elementen die mogelijk moeten worden vervangen.

BEVESTIGING VAN EEN HORIZONTALE BOILER : **Gamma Ø 505** Verschillende mogelijkheden voor de installatie (zie fig 3); als de boiler eenmaal is geïnstalleerd, moeten de hydraulische aansluitingsbuizen zich **verplicht in strikt verticale positie onder het apparaat** bevinden. Voor een toegang zorgen tot de elementen die mogelijk moeten worden vervangen.

HYDRAULISCHE AANSLUITING (Zie tabel met schema's)

Vereist een grondige reiniging van de toevoerleidingen voor de hydraulische aansluiting. De aansluiting op de warmwaterafvoer moet gebeuren met behulp van een mof in gietijzer of staal, of een diëlektrische aansluiting om corrosie van de leiding te vermijden (rechtstreeks contact ijzer/koper). Een aansluiting in messing is verboden.

MONTAGE ONDER DRUK : **verplicht een nieuw veiligheidselement installeren** op de warmwatertoevoer die de geldende normen respecteert (in Europa EN 1487), drukbereik tussen 7 en 9 bar (0,7 en 0,9 MPa) en een diameter van 3/4 ". De veiligheidsgroep moet tegen vorst beschermd worden. Er mag geen enkel hydraulisch toebehoren tussen het veiligheidselement en de koudwatertoevoer van het toestel worden geplaatst. Er is een reduceerventiel nodig als de toevoerdruk hoger is dan 5 bar - 0,5 MPa (niet meegeleverd).

Sluit de veiligheid van het apparaat hellend aan op een afvoerpijp, toegankelijk en in een vorstvrije omgeving, voor de afvoer van het water bij uitzetting tijdens opwarming of van het water bij aftapping van de boiler. De leidingen moeten bestand zijn tegen 100 °C en 10 bar - 1 MPa (zie fig 4).

Indien VPE-leidingen gebruikt worden, wordt de inbouw van een thermostaatregelaar aan de uitgang van de boiler van harte aanbevolen. Deze moet afgesteld worden aan de hand van de prestaties van het gebruikte materiaal.

ELEKTRISCHE AANSLUITING(zie tabel met schema's - cfr de overeenkomstige schema's)

De boiler mag enkel aangesloten worden en werken op een netwerk met alternatieve stroom 230 V monofase of 400 V driefase volgens het model. De boiler aansluiten met een stevige conductorkabel met een sectie van 2,5 mm² (4 mm² voor een vermogen > 3700 W). Gebruik hiervoor een genormaliseerde leiding (vaste of geribbelde koker) tot de gekalibreerde behuizing van de kap. De toestellen die voorzien zijn van een kabel of een stekker (verboden in Frankrijk), rechtstreeks aansluiten. De conductor van de aardkabel verplicht aansluiten, of de aarddraad terugbrengen naar de daartoe voorziene klem die gekenmerkt is met het symbool . **Deze aansluiting is om veiligheidsredenen verplicht.** De groen gele aarddraad moet een lengte hebben die groter is dan deze van de fasen. De installatie moet stroomopwaarts van de boiler, een omnipolige verbrekingsinrichting hebben (opening contacten van minimum 3 mm : zekering, stroomonderbreker.) .In het geval de hydraulische kanalisaties in isolerend materiaal zouden zijn, moeten de elektrische circuits beschermd worden met een differentieelchakelaar van 30 mA die aan de geldende normen voldoet. De aansluiting op het stroomnet aanpassen (zie schema's en tabellen).

De stroom verbreken voor gelijk welke werkzaamheid. De kap afnemen

Verbreking warmtekring : Al onze producten zijn voorzien van een thermostaat met een verbreking van de warmtekring met manuele herinschakeling, die de stroomvoorziening van de verwarming onderbreekt in geval van oververhitting.

Opgelet : **Indien de zekering opspringt. a) de stroom verbreken voor gelijk welke werkzaamheid, b) de kap afnemen, c) de elektrische aansluiting controleren, d) de verbreking van de thermische kring opheffen. Indien de zekering herhaaldelijk springt, overgaan tot de vervanging van de thermostaat. De veiligheid of de thermostaat nooit kortsluiten. De stroom enkel op de klemmenstrook aansluiten.**

INDIENSTELLING/WERKIN

OPGELET De boiler nooit onder spanning zetten zonder water. Voor u hem onder spanning zet, de warmwaterkranen openen, de leidingen ontfluchten tot er geen lucht meer aanwezig is en het apparaat vullen.

De dichtheid van de buizen en van de voeg van de deur onder de kap controleren. Bij een lek matig aantrekken. De werking van de hydraulische veiligheidselementen controleren en vullen.

Het toestel onder spanning zetten. Na 5 tot 20 minuten, volgens de capaciteit van het toestel, moet het water druppelsgewijs langs de aftapopening wegvloeien. Dit fenomeen is normaal te wijten aan de dilatatie van het water. De dichtheid van de aansluitingen en van de voeg controleren. Tijdens het verwarmen en volgens de kwaliteiten van het water, kunnen de geblindeerde boilers een kokend geluid maken. Dit geluid is normaal en wijst niet op een defect van het toestel.

Om de ontwikkeling van bacteriën (legionella) te vermijden, minstens één verwarming per dag op 60°C waarborgen. De thermostaat is in de fabriek voorgeregeld (65°C+/- 5°C. of 82+/-3°C volgens het model). **BELANGRIJK** : Als vastgesteld wordt dat er een constante ontsnapping is van damp of van kokend water langs de aftap of langs de opening van een aftapkraan, de elektrische stroomvoorziening van de boiler onderbreken en een vakman raadplegen.

ONDERHOUD.

Bij de eerste ingebruiksname, kan er ter hoogte van het verwarmingselement rook en geur vrijkomen, wat normaal is en na een paar minuten verdwijnt.

Huishoudelijk onderhoud : Eenmaal per maand moet de afvoerhendel van de veiligheid geactiveerd worden om verkalking te voorkomen en te controleren dat het niet geblokkeerd is.

De niet-naleving van dit onderhoud kan de werking nadelig beïnvloeden of kan leiden tot het verlies van de garantie.

Onderhoud door een gekwalificeerde persoon :

a) De aanzetting in de vorm van slib verwijderen. De aanzettingen op de wand niet afkrabben of afkloppen aangezien dit de bekleding zou kunnen beschadigen.

b) De magnesiumanode om de 2 jaar vervangen of zodra de diameter minder dan 10 mm bedraagt. Om het geblindeerd verwarmingselement of de anode te vervangen, moet de boiler geleegd worden en moet de dichting vervangen worden. LEDIGEN: Schakel de stroom en de toevvoer van koud water af, open de warm water kranen en manipuleer de veiligheidsklep alvorens deze handelingen uit te voeren. Het verwarmingselement terug monteren door de moeren redelijk aan te trekken (gekuiste aantrekking). De dichtheid de volgende dag controleren en indien nodig aantrekken.

Indien de voedingskabel beschadigd is, moet deze vervangen worden door een speciale kabel of set beschikbaar bij de fabrikant of zijn dienst na verkoop.

VERVANGBARE STUKKEN : de thermostaat, de dichtingen, het verwarmingselement, het verwarmingslichaam, de lichtdiode, de magnesiumanode, de ACI-kaart, de aansluitingskabel. **De garantie is afhankelijk van het gebruik van originele stukken van de constructeur.**

ACI-PRODUCTEN (specifieke producten) : Controleren of de ACI-led minstens 15 minuten nadat de boiler onder spanning gezet wordt, begint te knippen. Als de ACI-led niet knippert, gelieve dan uw verdeler te contacteren. (de batterij niet wegwerpen)

Niet uw boiler in de vuilnisbak gooien, maar zet het op een plaats toegewezen voor dit doel (collectie punt) waar het kan worden gerecycled. 

TOEPASSINGSVELD VAN DE GARANTIE

De boiler moet geïnstalleerd, gebruikt en onderhouden worden volgens de regels van de kunst, overeenkomstig de normen die van kracht zijn in het land waar hij wordt geïnstalleerd en volgens de instructies van deze handleiding.

In de Europese Unie geniet van de wettelijke garantie, toegekend aan de gebruikers in toepassing van de richtlijn 1999/44/CE, deze garantie begint te lopen op de datum van de levering aan de gebruiker.

Temeer van de wettelijke garantie genieten sommige producten van een bijkomende garantie op de gratis omruiling van de kuipen en de bestanddelen die als defect erkend worden ; exclusief de vervanging en portkosten. Zie tabel hieronder.

De bepalingen van deze garantievoorzieningen sluiten het voordeel ten gunste van de koper de wettelijke garantie niet uit. De waarborg is van toepassing in het land waar het toestel wordt afgeschaf, of voorwaarde dat deze in hetzelfde land wordt geplaatst.

Elk schadegeval moet aan deponaris worden aangegeven voor omruiling onder garantie en het toestel zal ter beschikking blijven van de deskundigen van de verzekering en van de constructeur.

Gamma	Geblindeerd	Gamma ACI
Wettelijke waarborg	2 jaar op alle onderdelen	2 jaar op alle onderdelen
Bijkomende commerciële waarborg op kuip en verwarmingslichaam, exclusief electrisch bestanddeel	+3 jaar	+3 jaar

**Duur van de commerciële garantie
commerciële de garantie**

De vervanging van een onderdeel geeft geen aanleiding tot een verlenging van de garantie op het toestel. Om de garantie te genieten, neemt u contact op met uw **installateur of verdeler**. Bij ontstentenis hiervan, neemt u contact op met : ATL - Avenue Château Jaco 1 - 1410 WATERLOO - Belgique - Tel : 0080038713858 (België) waar men u zal meedelen welke stappen u moet volgen. De garantie zal enkel van toepassing zijn op producten die aan een expertise werden onderworpen, of als defect worden erkend door de garantieverstrekkende onderneming. Het is noodzakelijk om de producten ter beschikking van deze laatste te houden.

Zijn uitgesloten van de garantie : De slijtstukken: magnesiumanode.... De toestellen die niet aan een expertise kunnen worden onderworpen (moeilijk voor reparatie, onderhoud of expertise toegankelijke toestellen). De toestellen die worden blootgesteld aan abnormale omgevingsvoorwaarden : vorst, slechte weersomstandigheden, water met abnormaal agressieve eigenschappen buiten de drinkbaarheidscriteria, elektrische stroomvoorziening met grote overspanningen. De toestellen die worden geïnstalleerd zonder de normen en reglementeringen te respecteren die in het land van installatie van kracht zijn : afwezigheid of slechte montage van veiligheidselementen tegen overdruct, abnormale corrosie te wijten aan een onjuiste hydraulische aansluiting (contact ijzer/koper), onjuiste aarding, onvoldoende sectie van de elektrische kabel, niet-naleving van de aansluitingsschema's die in deze handleiding worden verstrekt. De toestellen die niet werden onderhouden conform de voorschriften van deze handleiding. De reparaties of vervangingen van stukken of bestanddelen van het toestel die niet uitgevoerd of toegestaan werden door de garantieverstrekkende onderneming. Ontbrekende aansluiting van de ACI-inrichting voor toestellen die daarmee zijn uitgerust. De vervanging van een onderdeel geeft geen aanleiding tot een verlenging van de garantie op het toestel.

De producten die in deze handleiding worden voorgesteld, kunnen op gelijk welk moment worden gewijzigd of tegemoet te komen aan de evolutie van de technieken en de geldende normen. Toestellen conform de elektromagnetische richtlijn 2004/108/CEE en de laagspanningsrichtlijn 2006/95/CEE.

Das Gerät ist nicht dafür bestimmt, von Kindern und von Personen mit eingeschränkten körperlichen, sensorischen oder geistigen Fähigkeiten benutzt zu werden. Das gleiche gilt für Personen, die keine Erfahrung und keine Kenntnisse im Gebrauch des Geräts besitzen, es sei denn, sie werden von einer für ihre Sicherheit verantwortlichen Person beaufsichtigt oder haben von derselben im Vorfeld Anweisungen zum Gebrauch des Geräts erhalten. Kinder sind zu beaufsichtigen, damit sie nicht mit dem Gerät spielen.

Wichtig: Bei der Installierung des Warmwasserbereiters müssen die im Lande der Installierung geltenden Normen beachtet werden.

Installation

Bitte beachten Sie: Schwere Produkte sollten mit Vorsicht gehandhabt werden.

1°) Der Apparat sollte an einem rostfreien Ort installiert werden. Bei Zerstörung des Apparates durch Überdruck unter Blockieren des Sicherheitselements besteht keine Garantie.

2°) Prüfen Sie, ob die Trennwand das Gewicht des mit Wasser gefüllten Apparats trägt.

3°) Falls der Apparat an einem Ort oder einem Platz, dessen Normaltemperatur ständig über 35°C liegt, installiert werden soll, muss eine Belüftung für diesen Ort vorgesehen werden.

4°) Dieser Apparat darf im Badezimmer nicht an den Bereichen V0 und V1 (siehe Abb. 1) angeschlossen werden. Sehen Sie ein Auffangbecken mit Ablauf zum Abfluß vor, falls der Wärmepuffer in einer Wohnung eingebaut werden soll

5°) Installieren Sie den Apparat an einem zugänglichen Ort.

VERTIKALE WANDMONTAGE EINES WARMWASSERBEREITERS°: Um den Austausch des Heizelements zu ermöglichen, lassen Sie einen Freiraum unterhalb der Rohrenden des Warmwasserbereiters. **Serie Ø 505**. (Siehe Abb. 2) Die Apparate Ø 505 können auf einem Dreifuß (optional) aufgebaut werden, falls die Wand nicht ausreichend dick ist. Die obere Halterung des Warmwasserbereiters muss jedoch unbedingt an der Wand befestigt werden, um ein Kippen zu verhindern.

EINBAU EINES SICHEREN WARMWASSERBEREITERS Der Warmwasserbereiter muss absolut senkrecht und so, dass eine perfekte Stabilität garantiert ist eingebaut werden. Zudem müssen die elektrischen Teile und die Sicherheitselemente zugänglich sein. Sichern Sie den Zugang zu den eventuell auszutauschenden Elementen.

WAAGERECHE WANDMONTAGE EINES WARMWASSERBEREITERS°: **Serie Ø 505** Verschiedene Einbaumöglichkeiten (siehe Abb.3). Nach Installation des Warmwasserbereiters müssen die hydraulischen Anschlussrohre sich **unbedingt senkrecht unterhalb des Apparates befinden**. Sichern Sie den Zugang zu den eventuell auszutauschenden Elementen.

HYDRAULISCHE ANSCHLÜSSE

Die Versorgungsleitungen müssen vor dem hydraulischen Anschluss gut gereinigt werden. Der Anschluss des Warmwasserabflusses ist mit einer Gewindemuffe aus Gusseisen, Stahl oder einem nicht leitenden Verbindungsstück gefertigt, um die Korrosion der Gewinde zu verhindern (direkter Kontakt Eisen/Kupfer). Ein Verbindungsstück aus Messing ist untersagt.

MONTAGE DRUCKBETRIEB: Bauen Sie **unbedingt eine neue Sicherheitsgruppe** am Eingang des Warmwasserbereiters ein, welche den gültigen Normen entspricht (in Europa: EN 1487). Druck zwischen 7 und 9 bar (0,7 und 0,9 MPa) und Größe 3 / 4 "Durchmesser.

Der Sicherheitsgruppe muss vor Frost geschützt werden. Zwischen der Sicherheitsgruppe und dem Kaltwasserzugang des Apparats darf sich kein hydraulisches Zubehör befinden. Ein Druckregelventil muss vorhanden sein, wenn der Versorgungsdruck mehr als 5 bar (0,5 MPa) beträgt (nicht geliefert). Schliessen Sie die Sicherheitsgruppe an ein Abflussrohr an, das im frostfreien Bereich installiert wird. Dieses muss eine ausreichendes Gefälle haben, um das während der Erhitzung oder bei der Entleerung austretende Wasser abzuleiten.

Anschluss : Falls Sie Kunststoffrohre benutzen (PER), achten Sie darauf ein thermoregulator anzuwenden. Dieser wird je nach kunststoff angepasst.

ELEKTRISCHER ANSCHLUSS (siehe, Tabelle der Schemen... schauen Sie ... im entsprechenden Schema nach).

Der Warmwasserbereiter kann je nach Modell nur mit Wechselstrom 230 V einphasig oder 400 V dreiphasig angeschlossen werden und funktionieren. Schliessen Sie den Apparat mit einem starren Kabel mit Leiterquerschnitt 2,5 mm² (4 mm² bei einer Leistung > 3700 W) an. Dazu verwenden Sie eine genormte Leitung (mit starrem Kabel oder Kabelkanal) bis zum entsprechenden Gehäuse des Deckels. Falls die Apparate ein Kabel oder einen Stecker besitzen (in Frankreich verboten), können Sie diese direkt anschließen. Verbinden Sie sofort die Erdleitung mit der Erde oder befestigen Sie das Erdkabel an den durch das Symbol ⚡ gekennzeichneten Schaltstecker. **Dieser Anschluss ist aus Sicherheitsgründen unerlässlich.** Das grün-gelbe Erdkabel muss länger als die der Phasen sein. Die Installation sollte zusätzlich zu dem Warmwasserbereiter eine Vorrichtung der omnipolaren Trennung (Kontaktöffnung von mindestens 3 mm. Sicherung, Erdungsschalter) enthalten. Falls die Wasserleitungen aus isolierendem Material bestehen, sind die elektrischen Kreise durch einen den gültigen Normen angepassten Fehlerstromschutzschalter 30 mA zu schützen. Passen Sie den Anschluss an den Versorgungsdruck an (siehe Schemas und Tabelle).

Vor Abbau des Deckels, schalten Sie den Strom aus.

Thermische Sicherung°: Alle unsere Produkte sind mit einem Thermostat mit thermischer Sicherung und manueller Rückstellung ausgestattet, welches die Stromversorgung des Warmwasserbereiters im Falle von Überhitzten unterbricht.

Bitte beachten: **Falls die Sicherheitsabschaltung ausgelöst wird. a) schalten Sie den Strom vor jeder Arbeit ab, b) nehmen Sie den Deckel ab c) überprüfen Sie den Elektroanschluss,d)stellen Sie die thermische Sicherung zurück. Bei mehrfachem Auslösen tauschen Sie das Thermostat aus. Schließen Sie niemals die Sicherung oder das Thermostat kurz. Führen Sie den Anschluss der Stromversorgung nur an der Anschlussleiste aus.**

ANSCHLUSS / BETRIEB

BITTE BEACHTEN: Setzen Sie den Warmwasserbereiter **niemals ohne Wasser unter Strom**. Bevor Sie ihn unter Strom setzen, öffnen Sie die Warmwasserhähne und entlüften Sie die Leitungen bis keine Luft mehr darin ist. Damit befüllen Sie den Apparat.

Überprüfen Sie die Dichtheit der Rohre und der Flanschdichtung unterhalb des Deckels. Bei Leckage ziehen Sie die Schrauben des Flanschs leicht an. Überprüfen Sie das Funktionieren der Sicherheitsgruppe und des Ablaufs. Setzen Sie den Apparat unter Strom. Nach 5 bis 20 Minuten, je nach Kapazität des Apparats, sollte das Wasser tropfenweise durch die Ablauföffnung

D

ablaufen. Dies geschieht aufgrund der Wasserausdehnung. Überprüfen Sie die Dichtheit der Anschlüsse und der Flanschdichtung. Während des Erhitzens und abhängig von der Wasserqualität können die Warmwasserbereiter mit Tauchheizkörper ein Geräusch wie kochendes Wasser machen, dies ist normal und kennzeichnet keinesfalls einen Fehler des Apparats. Um das Entwickeln von Bakterien zu verhindern (Legionella), sollte der Apparat einmal täglich auf 60°C erhitzt werden. Der Thermostats ist im Werk eingestellt (65°C +/- 5°C oder 82 +/- 3°C je nach Modell). **WICHTIG:** Bei ständigem Entweichen von Dampf oder kochendem Wasser durch den Ablauf oder durch das Öffnen eines Zapfhahns schalten Sie die Stromversorgung ab und fragen Sie einen Fachmann

Bei der ersten Inbetriebnahme kann etwas Rauch und ein Geruch aus dem Gerät kommen. Das ist normal und verschwindet nach einigen Minuten.

WARTUNG

Pflege: Einmal im Monat den Entleerungshebel betätigen, um die Funktion zu prüfen und Verkalkung zu vermeiden.

Das Nichtbefolgen dieser Pflege kann eine Lebensdauerverkürzung und den Garantieverlust mit sich bringen.

Pflege durch geschultes Personal:

- Entfernen Sie den in Form von Schlamm abgelagerten Kalk. Kratzen oder klopfen Sie nicht den auf der Wand abgelagerten Kalk; die Beschichtung könnte beschädigt werden.
- Tauschen Sie die Magnesiumanode alle 2 Jahre oder wenn ihr Umfang weniger als 10mm beträgt, aus. Bei Austausch des Tauchheizelements oder der Anode muss der Warmwasserbereiter entleert und die Dichtung ausgewechselt werden. **ENTLEERUNG:** Die Stromzufuhr und den Kaltwasserzufluss unterbrechen, einen Warmwasserhahn öffnen und vorher die Sicherheitsgruppe betätigen. Montieren Sie das Heizelement wieder, ziehen Sie die Schrauben soweit wie nötig an (Kreuzdrehen), kontrollieren Sie am nächsten Tag die Dichtheit und ziehen Sie die Schrauben nach falls nötig nach.

Wenn das Anschlusskabel beschädigt ist, muss es durch ein beim Hersteller oder dem verantwortlichen Kundendienst erhältliches Orginalkabel oder Orginalanschlusskit ersetzt werden.

AUSTAUSCHELEMENTE: Das Thermostat, die Dichtungen, das Heizelement, der Heizkörper, die Anzeigelampe, die Magnesiumanode, die ACI Platine, das Verlängerungskabel. **Die Garantie ist auf die vom Hersteller stammenden Teile beschränkt.**

Die ACI-Produkte ... (Besonderheiten): Prüfen Sie, ob das ACI-Lichtsignal spätestens 15 Minuten, nachdem der Apparat unter Druck gesetzt worden ist, blinkt. Falls das ACI-Lichtsignal nicht blinkt, nehmen Sie bitte Kontakt mit dem Verkäufer auf. Ihr Gerät nicht mit Müll wegwerfen, sondern einer passende sammelnstelle abgeben, wo es recycelt werden kann. ✕

ANWENDUNGSBEREICH DER GARANTIE

Der Warmwasserbereiter muss nach den Regeln der Kunst installiert, gebraucht und gepflegt werden, entsprechend der im Land des Einbaus gültigen Normen und den Angaben dieser Notiz. **In der Europäischen Union** steht dieser Apparat unter gesetzlicher Garantie, die den Verbrauchern durch die Richtlinie 1999/44/CE zuerkannt wird. Diese Garantie beginnt mit der Übergabe der Ware an den Endverbraucher. Zusätzlich zu der gesetzlichen Garantie erhalten einige Produkte eine Garantie, welche sich ausschließlich auf den kostenlosen Austausch des Innenbehälters und der als defekt erkannten Teile beschränkt, **mit Ausnahme der Kosten für den Austausch und der Portokosten.** Siehe unten stehende Tabelle .Diese Verkaufsgarantie betrifft in keiner Weise die Ihnen nach Anwendung der legalen Garantie zustehenden Rechte. Sie wird für die Länder, in denen das Produkt gekauft wurde, angewendet, vorausgesetzt, die Ware wurde in diesem Land eingebaut. Jeder Defekt muss dem Verkäufer vor einem Austausch unter Garantie angegeben werden; in diesem Fall muss das Gerät den Versicherungs- und Herstellerexperten zur Verfügung gestellt werden.

Serie	Tauchheizkörper	ACI und "Ceramic" Range
Rechtliche Garantie	2 Jahre auf alle Teile	
Zusätzliche Verkaufsgarantie auf Behälter und Heizkörper, ohne Elektroteile	+ 3 Jahre	+ 3 Jahre

Zur Geltendmachung der Garantie kontaktieren Sie **Ihren Installateur oder Verkäufer**. Anderenfalls :ATLANTIC INTERNATIONAL:Tél.:(33)146836000, Fax (33)146836001. 58 av Gén. Leclerc, 92340 Bourg-la-Reine (Frankreich), die Ihnen weiterhelfen können. Die Garantie kann nur auf Teile, die von der für die Garantie zuständigen Firma überprüft und als defekt anerkannt sind, angewendet werden. Die Teile müssen dieser Gesellschaft zur Verfügung gestellt werden.

Folgende Teile sind von der Garantie ausgeschlossen : Verbrauchst : Folgende Teile sind von der Garantie ausgeschlossen : VerbrMagnesiumanode...Nicht prüfende Teile (für die Reparatur, die Pflege oder die Expertise unzugänglich), Apparate die nicht normalen Umweltbedingungen ausgesetzt sind :Frost, Unwetter, Wasser mit unnormaler Aggressivität außerhalb der Trinkwassernormen, Wasserversorgung mit großem Überdruck. Apparate die nicht unter Berücksichtigung der im Lande der Installation gültigen Normen und Vorschriften eingebaut wurden. Nicht vorhandene oder schlechte Montage der Sicherungsgruppe zum Schutz gegen Überdruck, unnormale Korrosion durch falschen hydraulischen Anschluss (Kontakt Eisen/Kupfer), falsche Erdverbindung, unzureichender Querschnitt des Elektrokabels, keine Berücksichtigung der Anschlussvorgaben aus dieser Notiz. Apparate, die nicht nach Vorgaben der vorliegenden Notiz gepflegt wurden, nicht vorgenommene oder von der für die Garantie zuständige Firma nicht autorisierte Reparaturen oder Austausch von Teilen oder Bauelemente. Für Geräte mit dieser Ausstattung: nicht angeschlossene ACI-Vorrichtung. Der Austausch eines Elements verlängert nicht die Garantiedauer des Apparates.

Die in dieser Notiz erklärten Produkte können jederzeit geändert werden, um dem Fortschritt der Technik und den gültigen Normen zu entsprechen.
Die Apparate entsprechen den Richtlinien der Elektromagnetik 2004/108/CEE und Niederspannung 2006/95/CEE.

Importante: El buen funcionamiento de este Termo no depende únicamente de su calidad o la de sus componentes, es fundamental también una correcta instalación y mantenimiento, realizados por un profesional cualificado.

Este aparato no está previsto para su uso por personas (incluidos los niños) cuyas capacidades físicas, sensoriales o mentales estén reducidas, o por personas sin experiencia ni conocimientos, salvo si han recibido la supervisión o las instrucciones previas relativas al uso del aparato por parte de una persona responsable de su seguridad. Es conveniente mantener vigilados a los niños de manera que no jueguen con el aparato.

INSTALACION

Advertencia: La instalación del termo debe realizarse por personal cualificado y cumplir con la reglamentación vigente, el Reglamento Electrotécnico de Baja Tensión, las Normas Básicas de Instalaciones Interiores de Suministro de Agua, y cualquier otra reglamentación local, autonómica o nacional aplicable.

Le recomendamos tome precauciones debido al peso de los productos, la pared donde se instale el termo deberá soportar el peso del equipo una vez lleno de agua.

1º) Instale el aparato y su grupo de seguridad en un lugar protegido de las heladas. La garantía no cubre los daños ocasionados por el exceso de presión que pueda causar el bloqueo del dispositivo de seguridad.

2º) Asegúrese de que la pared soporte el peso del aparato lleno de agua.

3º) Prevea la ventilación del local en el que se encuentra su aparato si la temperatura ambiente permanente es superior a los 35° C.

4º) No instale el termo dentro del volumen **ⓐ** o el **ⓑ** en un cuarto de baño (Véase Fig.1).

5º) Instale el aparato en un lugar de fácil acceso.

FIJACIÓN DE UN TERMO VERTICAL MURAL: El termo debe instalarse lo más cerca posible del punto de utilización para evitar pérdidas de temperatura en las tuberías, y con las conexiones de agua abajo.

Con el fin de facilitar en su día la revisión, limpieza interior, y si fuera necesario la sustitución del elemento calefactor, prever un espacio libre debajo de los conductos de entrada y salida de agua como mínimo de 300 mm.

Gama Ø 505 (véase Fig.2): la gama Ø 505 permite la instalación sobre tripode en caso de que la pared no sea muy resistente. Sin embargo, el anclaje superior del calentador deberá estar obligatoriamente fijado a la pared para evitar cualquier riesgo.

NUEVO: Ahora es posible mover el soporte superior para adaptar el termo a los taladros que ya están en la pared.

Desatomille el soporte, colocándolo en la nueva posición. Tenga cuidado al atomillar de nuevo, no sobrepase los 3Kg.m.

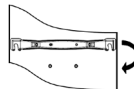

COLOCACIÓN ESTABLE DEL CALENTADOR: deberá instalar el calentador únicamente en posición vertical y de forma que ofrezca un fácil acceso tanto a los dispositivos eléctricos como a los de seguridad. Prevea el acceso a los elementos susceptibles de ser reemplazados.

FIJACIÓN DE UN TERMO HORIZONTAL: La gama Ø 505 ofrece diferentes posibilidades (véase Fig.3). Una vez colocado el calentador asegúrese que las cañerías de conexión hidráulica se encuentran en posición estrictamente vertical bajo el aparato. Prevea el acceso a los elementos susceptibles de ser reemplazados.

CONEXION HIDRAULICA (Véase tablas)

Limpie a fondo las tuberías de alimentación antes de realizar la conexión hidráulica con el fin de evitar que puedan introducirse partículas metálicas o extrañas en el termo. No emplee tubería o accesorios de cobre o latón en contacto con de hierro o acero, en el sentido de la circulación del agua afín de evitar pares galvánicos y su efecto corrosivo. Conecte los manguitos dieléctricos, incluidos en el suministro del termo, a los tubos de entrada y salida de agua.

MONTAJE CON PRESIÓN: Instale obligatoriamente sobre la entrada de agua fría al calentador, la válvula de seguridad suministrada con el termo. El grupo de seguridad debe ser protegido de la helada (gel). Esta válvula contiene una válvula de retención y de sobrepresión conforme a la normativa en vigor, presión entre 7 y 9 bar (0,7 y 0,9 MPa) y diámetro de 3/4". No sitúe ningún elemento de corte entre el dispositivo de seguridad y el termo. Instale un reductor de presión (no suministrado) a la entrada de la vivienda, si la presión en la instalación de agua es superior a 5 bar (0,5 MPa).

La instalación de válvulas antirretorno en las acometidas de la red de agua sanitaria, ocasiona un fuerte aumento de presión en el interior de su termo por efecto del proceso de calentamiento, en consecuencia la válvula de seguridad deberá evacuar agua con el fin de evitar una sobrepresión en el interior de la cuba. Conecte el dispositivo de seguridad a un tubo de desagüe, al aire libre y en un lugar sin riesgo de heladas, y con pendiente continua hacia abajo para la evacuación del agua de expansión por el calentamiento o del agua en caso de vaciado del calentador. El tubo de evacuación debe salir al aire libre e instalarse con pendiente hacia abajo (véase Fig.4).

En el caso de utilización de tubo PER, la postura (colocación) de un regulador termostático en salida de calentador de agua es fuertemente aconsejada. Será ajustado (reglamentado) con arreglo a las realizaciones del material utilizado.

CONEXION ELECTRICA (Véase tablas)

Asegúrese de que la tensión eléctrica disponible es de 230 V / 50 Hz. El cable de conexión del termo tiene una clavija tipo europeo, Schuko, con toma de tierra lateral. Asegúrese que la toma de corriente es una base de enchufe adecuada para la clavija del termo (Base de enchufe tipo europeo, con toma de tierra lateral) y que los tres conductores (uno de ellos de tierra) hasta la base del enchufe tengan una sección mínima de 2,5 mm² (4 mm² para potencias >3.700W). Es necesario que la instalación del calentador cuente con un interruptor de corte omnipolar (apertura de los contactos de 3 mm. mínimo: fusible, disyuntor). En caso de que las canalizaciones sean de material aislante, los circuitos eléctricos estarán protegidos por un disyuntor diferencial de 30mA conforme a las normas vigentes. Adapte la conexión a la tensión de la alimentación. (Véase tablas pág 2/3). Ante todo desmontaje del zapatero, asegurarse que la alimentación es cortada

Termostato de seguridad: Todos nuestros productos están equipados con un termostato de seguridad de rearme manual que corta la alimentación del calentador en caso de sobrecalentamiento.

ⓐ Atención: En caso de activación del dispositivo de seguridad contacte con el Servicio de Asistencia Técnica para que proceda a rearmar el termostato (Intervención no cubierta por la garantía). Se deberá proceder a la sustitución del termostato en caso de activación repetitiva. No cortocircuitar nunca el termostato o el dispositivo de seguridad. Conectar los cables de alimentación únicamente sobre la caja de conexión.

MIENTO Y PUESTA EN MARCHA

ADVERTENCIA: No conecte el calentador vacío. Llene el termo de agua, abriendo la llave de corte del agua fría y los grifos de agua caliente, cuando salga agua por ellos, ciérrelos, empezando por el mas bajo (bidet) y terminando por el más alto (ducha), de esta forma se eliminará el aire del termo y de las tuberías. Verifique la estanqueidad de las tuberías y del termo. En caso de fuga, apriete ligeramente. Compruebe el funcionamiento de los dispositivos de seguridad de llenado y de vaciado. Conecte el termo enchufándolo su clavija a la red. Entre 5 y 20 minutos más tarde, según la capacidad del aparato, el agua goteará por el orificio de descarga de la válvula de seguridad. Este fenómeno se debe a la dilatación del agua explicada en el apartado CONEXION HIDRAULICA (Los calentadores blindados pueden producir un ruido de ebullición durante el calentamiento en función de la calidad del agua, este ruido no se debe a ningún tipo de defecto).

Para evitar la proliferación de bacterias tales como la legionela, los límites del termostato vienen fijados de fábrica, (65°C ± 5°C).

IMPORTANTE: Corte la alimentación eléctrica del calentador y contacte con el Servicio de Asistencia Técnica si constata una fuga de agua hirviendo por el dispositivo de descarga de la válvula de seguridad o tras la apertura del grifo de salida de agua caliente.

Cuando se enciende por primera vez, es posible que el aparato emita humo y/o un olor. Este fenómeno es normal y desaparece después de algunos minutos.

MANTENIMIENTO

Mantenimiento por el usuario: Una vez al mes, se debe activar el mecanismo de descarga de la válvula de seguridad (palanca 1), para evitar su calcificación y verificar que no se encuentra bloqueado.

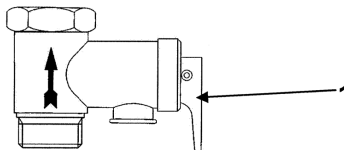

El ignorar esta operación podría provocar el deterioro del aparato y la pérdida de la garantía.

Para limpiar el exterior del termo debe emplearse un paño humedecido con agua jabonosa, no emplee productos abrasivos o que contengan disolventes (por ejemplo alcohol).

Mantenimiento especializado: Ante todo desmontaje del zapatero o manipulación del termo, asegúrese de que se ha desconectado de la corriente eléctrica.

Es imprescindible que el Servicio de Asistencia Técnica, revise anualmente su termo para realizar el mantenimiento que garantice su correcto funcionamiento y la durabilidad del equipo tales como:

- Eliminar la cal depositada en el elemento calefactor sin frotar la cuba para evitar el deterioro del revestimiento.
- Cambiar el ánodo de magnesio cuando su diámetro sea inferior a 10 mm. o cada 2 años.

VACIADO :

Desconecte la alimentación y la entrada de agua fría, abra los grifos de agua caliente y manipule la palanca en la válvula de seguridad antes de llevar a cabo estas operaciones.

Si el cable está dañado, se debe reemplazar por un cable especial o ensamblaje disponible por parte del fabricante o sus distribuidores.

Piezas reemplazables: Por razones de seguridad cuando el termostato, las juntas, el elemento de calefacción, el ánodo de magnesio, y/o el cable de conexión, deban ser reemplazados, debe hacerse con repuestos originales y por nuestro Servicio de Asistencia Técnica, de lo contrario el fabricante no se responsabiliza de los daños que se puedan ocasionar.

PRODUCTOS ANTICORROSION : Compruebe que el piloto anticorrosión funcione 15 minutos después de la conexión del aparato como máximo. Si el piloto no funciona, contacte con el servicio de asistencia técnica (intermitente o bajo según modelo). (No tirar el acumulador ACI) . No tire el aparato en la basura, pero llévelo a un centro de recogida previsto para tal efecto donde 

GARANTIA

La instalación, la utilización y el mantenimiento del termo deben ser conformes a las normas nacionales en vigor y a las instrucciones dadas en este manual. Según la directiva 1999/44/CE, este aparato otorga al consumidor una garantía legal efectiva, aplicable exclusivamente en la UE, a partir de la fecha de compra del producto. Además de la garantía legal, algunos de nuestros productos ofrecen una garantía suplementaria que cubre el cambio de la cuba y de los componentes defectuosos, pero no cubre la mano de obra ni el desplazamiento. Véase el cuadro siguiente.

	Concept	GB, GH, GZT 500, GP+, GTS+, GH+, IAV, JAM, VM, HM, VS	GV / GH / GZT ACI TEC
Garantía legal (España)		2 años de garantía total	
Garantía comercial suplementaria sobre la cuba (España)		+ 3 años (+1 año en las Islas canaries)	+5 años (con revisión anual de del ánodo de magnesio)
Garantía comercial suplementaria sobre los componentes eléctricos (España)			+ 3 años (+1 año en las Islas canaries)

La garantía comercial no limita los derechos del consumidor. Se aplica en el país de adquisición del producto bajo la condición de que haya sido instalado en el mismo país.

La sustitución de una pieza no prolonga la duración de la garantía. Para poder disfrutar de la garantía, acuda a su vendedor o instalador o póngase directamente en contacto con nosotros: Servicio de Asistencia Técnica (SAT) ATL IBERICA – Calle Molinot 59-62 – Polígono industrial Cami Ral – 08860 – Castelldefels (Barcelona) Tél. 902 45 45 66.

La garantía cubre únicamente las piezas declaradas como defectuosas por la propia empresa. Es obligatorio poner los productos a disposición de la misma.

Limitaciones de la garantía: La garantía no cubre el desgaste de las piezas, los aparatos no examinables (difícil acceso tanto para la reparación como para el mantenimiento o el análisis), ni los daños que pueda sufrir un aparato a la intemperie por culpa de las heladas, de la calidad del agua (no potable) o de la inestabilidad de la corriente eléctrica.

Condiciones de expiración de la garantía: La garantía se extinguirá si la instalación del aparato no respeta las normas nacionales en vigor o si la conexión hidráulica es incorrecta. También es motivo de extinción la instalación incorrecta de los dispositivos de seguridad contra el exceso de presión, la corrosión anormal causada por una mala conexión hidráulica, una inadecuada conexión a tierra, la inadecuación de la sección del cable eléctrico o el no haber seguido el esquema de conexión indicado en este manual. Al igual que un mantenimiento inadecuado, las reparaciones o recambios no realizados por el servicio técnico de la empresa o no autorizadas por la misma o la desconexión del dispositivo anticorrosión.

Este aparelho não está previsto para ser utilizado por pessoas (incluindo as crianças) cujas capacidades físicas, sensoriais ou mentais são reduzidas, ou pessoas sem experiência ou conhecimento, excepto se puderam beneficiar, por intermédio de uma pessoa responsável pela sua segurança, de uma vigilância ou de instruções prévias sobre a utilização do aparelho.

Convém vigiar as crianças para elas não brincarem com o aparelho.

Importante : A instalação do esquentador deve respeitar as normas nacionais em vigor nos países da instalação. Deve consultar um profissional, se achar que os seus conhecimentos são insuficientes para a instalação deste produto.

COLOCAÇÃO

Atenção : Produtos pesados, manipular com cuidado

1°) Instalar o aparelho num local abrigado do gelo. A destruição do aparelho por sobrepressão devida ao bloqueio do sistema de segurança fica fora de garantia

2°) Assegurar-se que a parede é capaz de suportar o peso do aparelho cheio com água

3°) Se o aparelho tiver que ser instalado num local ou um sítio onde a temperatura ambiente for permanentemente superior a 35°C, providenciar um arejamento do local.

4°) Não instalar este produto num quarto de banho nos volumes V0 e V1 (ver fig 1). Prever um depósito de retenção com escoamento para o esgoto se o esquentador estiver instalado abaixo de um local habitável.

5°) Colocar o aparelho em local acessível.

FIXAÇÃO DE UM ESQUENTADOR VERTICAL MURAL : Para permitir a substituição eventual do elemento aquecedor, deixar um espaço livre em baixo nas extremidades dos tubos do esquentador. **Gama Ø 505 :** (Ver fig. 2) Os aparelhos Ø 505 podem ser montados num tripé (como opção), se a parede não for suficientemente sólida. É, no entanto, obrigatório fixar à parede o estribo superior do esquentador para evitar qualquer oscilação.

COLOCAÇÃO DE UM ESQUENTADOR ESTÁVEL O esquentador deve ser instalado numa posição estritamente vertical e de modo a garantir uma estabilidade perfeita com acesso aos componentes eléctricos e aos sistemas de segurança. Prever o acesso aos elementos que possam ser substituídos.

FIXAÇÃO DE UM ESQUENTADOR Horizontal: Gama Ø 505 Possibilidades diferentes de instalação (ver fig. 3); assim que o esquentador estiver colocado, os tubos de ligação hidráulica devem encontrar-se **obrigatoriamente** na posição **estritamente vertical abaixo do aparelho**. Prever o acesso aos elementos que possam ser substituídos.

LIGAÇÃO HIDRÁULICA

É necessário limpar bem a canalização de alimentação antes da ligação hidráulica. A ligação à saída de água quente deve ser feita com a ajuda dum revestimento de ferro, aço, ou ligação dieléctrica, para evitar a corrosão da tubagem (contacto directo ferro/cobre), uma ligação de latão é interdita.

MONTAGEM SOBRE PRESSÃO: Instalar **obrigatoriamente um sistema de segurança novo** na entrada do esquentador, que respeite as normas em vigor (na Europa EN 1487) pressão entre 7 e 9 bar (0,7 e 0,9 MPa) e tamanho 3 / 4 " de diâmetro..

O grupo de segurança deve ser protegido do gelo. Nenhum acessório hidráulico deve estar situado entre o sistema de segurança e a entrada de água fria do aparelho. Um redutor de pressão é necessário quando a pressão de alimentação for superior a 5 bar (0,5 MPa) (não fornecido). Ligar o sistema de segurança à um cano de esvaziamento mantidos ao ar livre em um ambiente livre de geada, com declive contínuo para a evacuação do água de expansão ou da água quando escorra o aquecedor. As canalizações utilizadas devem suportar 100°C e 10 bar – 1 MPa (ver fig. 4)

No caso de utilização de tubos PER, a instalação de um regulador termostático em saída do aquecedor é aconselhada fortemente. será regulado em função dos desempenhos do material utilizado

LIGAÇÃO ELÉCTRICA (tabela de esquemas consultar os esquemas correspondentes)

O esquentador só pode ser ligado e funcionar que numa rede de corrente alterna de 230 V monofásica ou 400 V trifásica, segundo o modelo. Ligar o esquentador por um cabo rígido de condutores de secção 2,5 mm² (4 mm² para uma potência > 3700 W). Utilizar uma canalização normalizada (forro fixo ou canelado) ao local calibrado da tampa. Para os aparelhos munidos de um cabo ou de uma tomada (interdito em França), ligar directamente. Ligar obrigatoriamente o condutor de terra do cabo à terra ou ligar o fio de terra ao borne previsto identificado pelo símbolo . **Esta ligação é obrigatória por razões de segurança.** O fio de terra verde-amarelo deve ser de comprimento superior ao das duas fases. A instalação deve comportar a montante do esquentador um dispositivo de corte bipolar (abertura dos contactos no mínimo de 3 mm: fusíveis, disjuntor). No caso onde as canalizações hidráulicas sejam de material isolante, os circuitos eléctricos ficarão protegidos por um disjuntor diferencial de 30 mA adaptado às normas em vigor. Adaptar a ligação à tensão de alimentação. (ver esquemas e tabela)

Antes de qualquer desmontagem da tampa de protecção eléctrica , assegurar-se de que a alimentação é cortada

Corta-circuito térmico: Todos os nossos produtos estão equipados com um termostato com um corta-circuito térmico com rearmamento manual, que corte a alimentação do esquentador em caso de sobre-aquecimento.

Atenção: **Em caso de disparo da segurança. a) cortar a corrente antes de qualquer operação, b) abrir a tampa, c) verificar a ligação eléctrica, d) rearmar o corta-circuito térmico. Em caso de disparo repetitivo, proceder à troca do termostato. Nunca colocar em curto-circuito a segurança ou o termostato. Efectuar a ligação da alimentação nos bornes apenas.**

FUNCIONAMENTO

ATENÇÃO: Nunca alimentar le esquentador sem água. Antes de colocar sobre tensão, abrir as torneiras de água quente, limpar as canalizações até à falta de ar , e encher o aparelho.

Verificar a impermeabilidade dos tubos e das junta da porta sob a tampa. Em caso de fuga voltar a apertar moderadamente. Verificar o funcionamento dos componentes hidráulicos de segurança e encher o esvaziamento. Alimentar o aparelho. Após 5 a 20 minutos, segundo a capacidade do aparelho, a água deve passar gota a gota pelo orifício de esvaziamento. Este fenómeno normal é devido à dilatação da água. Verificar a impermeabilidade das ligações e das juntas. Durante o aquecimento e seguindo as qualidades de água, os esquentadorblindados podem emitir um barulho de fervura; este barulho é normal e não representa nenhum defeito do aparelho.

Para evitar o desenvolvimento de bactérias (Legionella...) assegure pelo menos um aquecimento por dia a 60°C. O termostato está regulado na fábrica em batente (65°C+/- 5°C, ou 82+/-3°C segundo o modelo). **IMPORTANTE:** Se constatou uma libertação contínua de vapor ou de água a ferver pelo escoamento ou pela abertura de uma torneira de alimentação, cortar a alimentação eléctrica do esquentador e contactar um profissional.

Quando conectado pela primeira vez, fumaça e odor podem ser liberados do elemento de aquecimento. Isso é normal e desaparece após alguns minutos.

REPARAÇÃO

Reparação doméstica: Uma vez por mes, active o mecanismo de descarrega da válvula de segurança para evitar os depósitos de calcareo e verifique que não se encontra bloqueada.

O não respeito desta manutenção pode levar a uma deterioração e à perda de garantia.

Reparação por pessoal qualificado:

a) Retirar o tártaro depositado na forma de lama. Não esfregar ou bater no tártaro aderente às paredes, sob risco de deteriorar o revestimento

b) Mudar o ânodo de magnésio cada 2 anos ou se o seu diâmetro for inferior a 10 mm. A substituição do elemento aquecedor blindado ou do ânodo precisa de esvaziamento do esquentador e a troca da junta. **ESVACIAR:** Desligue o aparelho e desconecte a entrada da água fria, abra as torneiras da água quente e manipule a abertura da válvula de segurança antes desta manipulação.

Voltar a montar o elemento aquecedor apertando razoavelmente os parafusos (aperto cruzado), controlar no dia seguinte a impermeabilidade, voltar a apertar se for necessário.

Se o cabo suministrado for danificado, deve ser substituído por um cabo especial ou o suministro da parte do fornecedor ou seu Serviço de Assistência Técnica.

PEÇAS SUBSTITUÍVEIS: o termostato, as juntas, o elemento aquecedor, o corpo de aquecimento, o indicador luminoso, o ânodo de magnésio, a placa ACI, o cabo de ligação. **A garantia está condicionada à utilização de peças de origem do fabricante.**

PRODUTOS ACI (especificidades): Verificar se o indicador ACI pisca até uns 15 minutos após a ligação. Se o indicador ACI não piscar, contacte o seu representante.

Não atira fora seu dispositivo com o lixo, mas trazê-lo para um ponto de coleta para este efeito, onde ele pode ser reciclado.



CAMPOS DE APLICAÇÃO DA GARANTIA

O esquentador deve ser instalado, utilizado e mantido segundo as regras profissionais, conforme as normas em vigor no país de instalação e as indicações deste manual.

Na União Europeia este aparelho beneficia da garantia legal acordada com os consumidores aplicando a directiva 1999/44/CE, esta garantia faz efeito a contar da entrega do produto ao consumidor. Além da garantia legal, certos produtos beneficiam de uma garantia suplementar abrangendo unicamente a troca gratuita da cuba e dos componentes tidos como defeituosos, excluindo as despesas de troca e de transporte. Consultar a tabela abaixo.

Esta garantia comercial não afecta em nada os direitos que pode beneficiar pela continuação da aplicação da garantia legal. Ela aplica-se no país de aquisição do produto, sob condição de estar igualmente instalado neste mesmo território.

Gama	Concept/E-serie Duotherm	GB,GH,GZT 500,GP+,GTS+ ,GH+ ,IAV ,IAM VM/HM/VS , DS VM , DS VM M, DS VS,DS VS M	GV7 ACI,GH ACI,GZT ACI VM RS , HM RS , VS RS
Garantia legal (portugal)	2 anos todas as partes		
Garantia comercial suplementar da cuba (portugal)	+ 1 ano	+ 1 ano	+ 3 anos (+1 ano Madeira/Acores)

A troca de um componente não prolonga a duração da garantia do aparelho. Para beneficiar da garantia, contactar o **seu instalador ou revendedor**. Caso não tenha, contactar: Servicio de Asistencia Técnica (SAT) ATL IBERICA – Calle Molinot 59-62 – Polígono industrial Camí Ral – 08860 – Castelldefels (Barcelona) Tél. 808 202 867. Que lhe indicará o procedimento a seguir. A garantia aplica-se apenas aos produtos avaliados e reconhecidos como defeituosos pela empresa devedora da garantia. É obrigatório conservar os produtos à disposição desta última.

Ficam excluídos da garantia: As peças de utilização: ânodos de magnésio... Os aparelhos não avaliáveis (dificilmente acessíveis para reparação, reparação ou avaliação). Os aparelhos expostos às condições ambientais anormais: gelo, intempéries, água que tenham as características de agressão anormais fora dos critérios de potabilidade, alimentação eléctrica que apresente sobretensões importantes. Os aparelhos instalados sem respeitar as normas e regulamentos em vigor no país de instalação: falta ou má montagem de sistemas de segurança contra a sobrepressão, corrosão anormal devida a uma ligação hidráulica incorrecta (contacto ferro/cobre), ligação incorrecta à terra, secção do cabo eléctrico insuficiente, desrespeito pelo esquema de ligação indicado neste manual. Os aparelhos sem manutenção segundo os procedimentos da presente nota. As reparações ou substituições de peças ou componentes do aparelho não realizadas ou autorizadas pela empresa devedora da garantia. Falta de ligação do dispositivo ACI para os aparelhos munidos deste equipamento.

ATTENZIONE: Questo apparecchio non è indirizzato ad un uso da parte di persone (inclusi i bambini) con disturbi fisici o mentali o persone senza esperienza o conoscenza tecnica del prodotto, fino a che non ricevano istruzioni tecniche per poter utilizzare correttamente questo dispositivo. Tenere lontano dalla portata dei bambini.

IMPORTANTE: Devono essere rispettate le norme standard nazionali applicabili durante l'installazione del bollitore elettrico. Se siete consapevoli di non essere sufficientemente preparati per installare l'apparecchio, consultate un professionista.

LUOGO D'INSTALLAZIONE:

Attenzione: Oggetti pesanti : Maneggiare con cura

1°) Installare il bollitore in una stanza protetta dal gelo. Se l'apparecchio si danneggia perché il dispositivo di sicurezza è stato manomesso, il prodotto non è più coperto dalla garanzia.

2°) Essere sicuri che il muro dove verrà installato, possa sopportare il peso del bollitore pieno d'acqua .

3°) Se l'installazione avvenisse in una stanza con temperature superiori ai 35°C, prevedere una ventilazione.

4°) Quando viene installato in un bagno, non installare il bollitore nei volumi V0 e V1(vedi fig.n°1). Se l'apparecchio viene installato in stanze abitabili, prevedere un sistema di scarico.

5°) Installare in un luogo facilmente accessibile.

INSTALLAZIONE DI UN MODELLO VERTICALE A MURO : Per consentire la sostituzione del bollitore, lasciare spazio libero al disotto dei tubi. Ø 505 di raggio (fig. 2). può essere installato su di un piccolo treppiede (opzionale) se il muro non è abbastanza resistente per sopportare il peso. Sarà comunque obbligatorio ancorarlo al muro per evitare il ribaltamento.

INSTALLAZIONE DI UN MODELLO VERTICALE A PAVIMENTO : Questo modello deve essere obbligatoriamente montato verticale nel modo migliore per dargli stabilità e nella posizione migliore per raggiungere tutte le sue parti. E per poterlo sostituire agevolmente.

INSTALLAZIONE DI UN MODELLO ORIZZONTALE : di RAGGIO (vedi fig. 3)

Durante il posizionamento in orizzontale, le connessioni idrauliche devono essere **obbligatoriamente sotto il bollitore**. Lasciare gli spazi necessari per la sua sostituzione.

CONNESSIONI IDRAULICHE:

Tutte le connessioni idrauliche devono essere pulite prima di raccordarle. La connessione all'acqua calda deve essere eseguita usando, un manicotto in ghisa, o di acciaio o un giunto dielettrico per evitare così la corrosione dei tubi dovuta alla giunzione di acciaio e rame. Una giunzione in ottone non deve essere utilizzata.

INSTALLAZIONE : Un dispositivo di sicurezza conforme agli attuali standard (in Europa EN 1487) pressione compresa tra 7 e 9 bar (0,7 e 0,9 MPa) e le dimensioni 3 / 4 "di diametro deve essere installato. La valvola di sicurezza deve essere protetta dal gelo. Non devono essere installati altri accessori tra la valvola di sicurezza e il tubo dell'ingresso acqua fredda al bollitore.

Un riduttore di pressione (non fornito) è richiesto quando la pressione dell'acquedotto supera i 5 bar (0,5 Mpa). Collegare la valvola di sicurezza ad un tubo di scarico allevati in un ambiente privo di gelo, la pendenza continua verso il basso per l'evacuazione del boiler o l'espansione di acqua quando Scolare l'acqua di riscaldamento.. Le tubazioni utilizzate, devono essere resistenti a temperature fino ai 100°C e pressioni fino ai 10 bar – 1 MPa.(vedi fig. 4).

Se si utilizzano tubazioni in plastica, raccomandiamo l'installazione di un miscelatore termostatico, che verrà regolato in base alle performance del materiale utilizzato.

CONNESSIONI ELETTRICHE(tabella dei diagrammi)

Il bollitore elettrico deve essere collegato alla rete solamente con una linea monofase 230V AC o con una linea trifase 400 V a seconda del modello. Connettere l'apparecchio attraverso un singolo cavo con sezione da 2,5 mm² (4 mm² per potenze >3700W). Utilizzare un cavo standard o rinforzato, in caso di apparecchi con il cavo e la spina già montati, connettere direttamente alla presa elettrica. La linea di terra deve essere connessa al morsetto corrispondente siglato dal seguente simbolo ⊕ è di vitale importanza con sicurezza. Il cavo giallo-verde di terra deve essere più lungo del cavo della fase. L'installazione deve essere protetta da un dispositivo bipolare (contatto 3mm almeno) per tagliare la linea. Se i cavi sono costituiti di materiale isolante, i contatti elettrici devono essere protetti da un 30mA dispersore di terra secondo le normative vigenti. Adattare i collegamenti secondo la fornitura elettrica (vedere tabella). Prima di rimuovere il telaio togliere la corrente. Innanzitutto smontaggio del cofano, assicurarsi che l'alimentazione elettrica è tagliata.

Termostato limite: Tutti i nostri prodotti sono equipaggiati con un termostato limite con reset manuale, che toglie la corrente nel caso in cui la temperatura dell'acqua diventi troppo calda.

Attenzione: Se il termostato limite lampeggia: a) togliere la corrente, b) rimuovere il telaio, c) controllare le connessioni, d) resettare il termostato. Se continua a lampeggiare, cambiare il termostato. Mai by-passare la sicurezza o il termostato. Prima di smontare la protezione in plastica dei connettori elettrici, assicurarsi che l'alimentazione generale del bollitore sia stata disconnessa tramite l'interruttore generale bipolare dell'alimentazione.

UTILIZZO:

ATTENZIONE: Mai accendere il bollitore, senza averlo riempito prima d'acqua.

Prima di accenderlo, aprire il rubinetto di acqua calda, e far scorrere acqua fino a che non sia sfiata tutta l'aria e riempito il bollitore.

Controllare che tutte le connessioni e l'ispezione non abbiano perdite d'acqua. Se ci fosse qualche perdita, stringere dolcemente. Controllare che la valvola si sicurezza funzioni regolarmente. Accendere il bollitore. Tra i 5 e i 20 minuti, a seconda della capacità dell'apparecchio, l'acqua dovrebbe iniziare a gocciolare dal tubo di scarico. Questo è normale dato l'espansione dell'acqua quando si scalda. Controllare che i giunti e le connessioni siano asciutte. Durante questa fase di riscaldamento, si dovrebbe sentire un rumore di ribollito: questo è normale e non vuol dire che ci siano dei problemi sul bollitore.

Per evitare la formazione di batteri (legionella...) assicurarsi che la temperatura dell'acqua raggiunga i 60°C ogni giorno. Il termostato è tarato di fabbrica sui 65°C+/-5°C.

IMPORTANTE: Se dovesse uscire vapore o acqua bollente dallo scarico, spegnere il bollitore e chiamare un tecnico.

Alla prima accensione si potrebbe sentire un odore di fumo. Ciò è normale e sparisce dopo alcuni minuti.

MANUTENZIONE:

Utilizzatore: Girare almeno una volta al mese il rubinetto di scarico della sicurezza idraulica per controllare che non sia bloccato da eventuali incrostazioni : se non viene fatto il danno causerebbe l'uscita dalla garanzia.

Prima di smontare la protezione in plastica dei connettori elettrici, assicurarsi che l'alimentazione generale del bollitore sia stata disconnessa tramite l'interruttore generale bipolare dell'alimentazione.

Tecnico specializzato:

a) Rimuovere il fondello, non grattare i depositi, perché si potrebbe rovinare il rivestimento.

b) Cambiare l'anodo di magnesio, ogni 2 anni o quando il diametro è inferiore ai 10 mm. Cambiando l'elemento scaldante o l'anodo di magnesio, è necessario svuotare il bollitore e il cambiare la guarnizione. **SCARICO :** Scollegare l'alimentazione elettrica e l'arrivo d'acqua fredda, aprire i rubinetti dell'acqua calda e manovrare l'organo di sicurezza prima di effettuare queste operazioni. Rimontare l'elemento scaldante e riavvitare il tutto dolcemente (viti opposte in sequenza) controllare le connessioni e serrarle se necessario.

Se il cavo di alimentazione è danneggiato, deve essere sostituito con un cavo apposito fornito dal costruttore o da un rivenditore autorizzato.

Parti sostituibili: Termostato, guarnizioni, elemento scaldante, flangia, anodo di magnesio e cavo di connessione e l'indicatore luminoso. **La garanzia del costruttore richiede che i componenti siano originali.**

Non gettate il vostro apparecchio tra i rifiuti domestici, ma depositatelo in un luogo assegnato a questo proposito (punto di raccolta) dove potrà essere riciclato.



AMBITO DELLA GARANZIA:

Il bollitore elettrico, deve essere installato, utilizzato e mantenuto, secondo la buona norma, e gli standard in utilizzo nel paese di installazione e secondo quanto specificato nel seguente documento. **Nell'unione europea** questo apparecchio è coperto dalla garanzia in accordo con la direttiva 1999/44/CE. Questa garanzia viene incontro al consumatore che acquista il prodotto. In aggiunta a questa garanzia, ci sono certi componenti che sono coperti da extra garanzia in quanto riconoscibili come difettosi. Questa non include però i costi di sostituzione e trasporto, riferirsi alla tabella sottostante. Questa garanzia commerciale, non modifica i vostri diritti di garanzia generale. Si applica in ogni nazione dove si vende e si installa l'apparecchio. Il rivenditore deve essere informato di ogni danno, prima che il prodotto venga sostituito sotto garanzia, e l'apparecchio deve rimanere disponibile per un'ispezione da parte della compagnia di assicurazione e del costruttore.

Gamma	E-Series	O'PRO/ STEATITE
Garanzia	2 anni per tutti i componenti	
Extra garanzia sul serbatoio e elemento scaldante ad esclusione dei componenti elettrici	+0 anni	+3 anni

Per attivare la garanzia, contattare il **vostro installatore o distributore**. Se necessario contattare YGNIS ITALIA SRL, VIA LOMBARDIA 56, 21040 - CASTRONNO - (VA) - IT-, n° verde 848 800 929 che vi informeranno cosa dovete fare. La garanzia si applicherà solo sui componenti esaminati che saranno accettati come difettosi. E' essenziale che i prodotti siano conservati per ispezione. **ESCLUSIONI:** rivestimenti, anodo di magnesio.... Componenti che non possono essere raggiunti (accesso difficoltoso per riparare, manutenzione...). Componenti esposti a condizioni ambientali anormali (freddo, intemperie, acqua aggressiva, fornitura elettrica con grandi picchi). Materiale installato senza osservare le norme standard del paese di installazione, assenza o incorretta installazione dei componenti di sicurezza, anormale corrosione dovuta ad accoppiamenti errati di connessioni idrauliche (ferro/rame), messa a terra scorretta, inadeguata sezione dei cavi elettrici, non osservanza dei disegni di installazione mostrati in questo documento. Accessori non coerenti con queste istruzioni. Riparazioni o sostituzione di parti o componenti non compatibili o non autorizzati dalla compagnia responsabile per la garanzia. Cambiare un componente non prolunga la vita della garanzia.

ATTENZIONE: Per ridurre il rischio di eccessive temperature e pressioni in questo bollitore elettrico, installare accessori aggiuntivi di protezione della pressione e temperatura. Installare la valvola di sicurezza in una zona aperta e orientare il tubo di scarico in maniera tale che la scarica non possa danneggiare nessuna parte elettrica del bollitore. Lo scarico non deve essere bloccato o ridotto in sezione per nessun motivo.

I prodotti illustrati in queste istruzioni possono essere modificati in ogni momento e avere modifiche nei nomi e nella costruzione. I componenti sono conformi alla direttiva elettromagnetica 2004/108/CEE a basso voltaggio 2006/95/CEE.

Ważne: MONTAŻ URZĄDZENIA POWINNA DOKONAĆ OSOBA WYKWALIFIKOWANA W OPARCIU OBOWIAZUJĄCE W DANYM KRAJU NORMY ORAZ ZALECENIA PRODUCENTA ZAWARTE W NINIEJSZEJ INSTRUKCJI OBSŁUGI.

MONTAŻ Uwaga: Ostrożnie obchodzić się z przedmiotami ciężkimi.

1^o) Zamontować urządzenie w pomieszczeniu zabezpieczonym przed mrozem.

2^o) Należy upewnić się czy ściana, na której planujemy montaż urządzenia zdolna jest do utrzymania wagi ogrzewacza napełnionego wodą.

3^o) Jeśli urządzenie ma być montowane w pomieszczeniu lub miejscu, którego temperatura przekracza stale 35°C, należy przewidzieć możliwość wietrzenia tego pomieszczenia.

4^o) W łazienkach nie montować urządzenia w strefach V0 i VI (patrz rys. 1). Jeżeli ogrzewacz jest zamontowany w pomieszczeniu mieszkalnym, należy przewidzieć montaż na instalacji wody zimnej naczynia zbiorczego lub nadmiar wody powstającej w wyniku wzrostu ciśnienia we wnętrzu ogrzewacza odprowadzić do kanalizacji

5^o) Umieścić urządzenie w miejscu umożliwiającym łatwy wykonanie czynności serwisowych.

MONTAŻ OGRZEWACZA NA ŚCIANIE: Dla umożliwienia ewentualnej wymiany elementu grzewczego (grzałki) należy zostawić wolną przestrzeń pomiędzy ogrzewaczem a podłogą : ogrzewacze o średnicy Ø 505: (patrz rys. 2), mogą być umieszczone również na specjalnym stojaku (trójnog), jeżeli konstrukcja ściany na której planujemy umieścić ogrzewacz nie jest wystarczająco solidna. Konieczne jest jednak zamocowanie do ściany górnego zaczepek mocującego ogrzewacz, aby uniknąć ewentualnego pochylenia się urządzenia.

MONTAŻ OGRZEWACZA W POZYCJI STOJĄCEJ Ogrzewacz wody powinien być mocowany wyłącznie w pozycji pionowej, w sposób zapewniający doskonałą stabilność, z łatwym dostępem do części elektrycznych urządzenia oraz zaworu bezpieczeństwa.

MOCOWANIE OGRZEWACZA NA ŚCIANIE: ogrzewacze o średnicy Ø 505 Niektóre modele ogrzewaczy posiadają różny sposób montażu (patrz rys. 3). Istotne jest aby po zamontowaniu urządzenia na ścianie, króćce podłączeń hydraulicznych bezwzględnie znajdowały się w pozycji pionowej pod urządzeniem. Należy przewidzieć również łatwy dostęp do części podlegających naprawie, wymianie lub konserwacji.

PODŁĄCZENIE HYDRAULICZNE

Przed podłączeniem ogrzewacza należy dokładnie przepłukać instalację wodną tak, aby ewentualne zanieczyszczenia nie przedostały się do wnętrza ogrzewacza.

W przypadku, gdy mamy do czynienia z instalacją sanitarną wykonaną z miedzi lub stali, bezpośrednio na wyjściu gorącej wody z ogrzewacza należy zamontować złączkę dielektryczną. Zawór bezpieczeństwa powinien być zamontowany bezpośrednio na króćcu zimnej wody wpływającej do ogrzewacza . Zabronione jest stosowanie złączek wykonanych z mosiądzu. (złączka dielektryczna oraz zawór bezpieczeństwa dostarczone są wraz z urządzeniem).

PODŁĄCZENIE URZĄDZENIA DO INSTALACJI CIŚNIENIOWEJ

Zawór bezpieczeństwa należy obowiązkowo zainstalować bezpośrednio na wejściu zimnej wody do ogrzewacza (zawór musi być zgodny z Normą Europejską EN 1487) ciśnienie pomiędzy 7 i 9 bar (0,7 - 0,9 MPa) o średnicy 3 / 4".

Podłącz otwór spustowy zaworu bezpieczeństwa do kanalizacji (pomieszczenie musi być zabezpieczone przed mrozem) lub zamontuj pomiędzy ogrzewaczem a zaworem bezpieczeństwa naczynie zbiorcze. Jeżeli ciśnienie wody doprowadzanej do ogrzewacza przekracza 4 bary - 0,4 MPa, na instalacji wody zimnej należy obowiązkowo zamontować reduktor ciśnienia (nie jest dostarczony).

Należy obowiązkowo zainstalować mufkę dielektryczną bezpośrednio na wyjściu ciepłej wody z ogrzewacza. Instalacja wodna powinna być w stanie wytrzymać maksymalne chwilowe obciążenie temperaturą 100 °C i ciśnieniem 10 bary – 1 MPa (patrz rys. 4)

W przypadku współpracy ogrzewacza z baterią ciśnieniową, należy pamiętać o tym, że po każdorazowym nagraniu wody, następował będzie wyciek wody z baterii.

PODŁĄCZENIE ELEKTRYCZNE

Ogrzewacz wody może być włączony i funkcjonować jedynie w sieci prądu zmiennego 230 V, 1-fazowego, lub 400 V, 3-fazowego, w zależności od modelu. Podłączyć ogrzewacz wody za pomocą przewodu elektrycznego o przekroju 2,5 mm² (4 mm² przy mocy grzałki > 3700 W).

Instalacja elektryczna ogrzewacza obowiązkowo powinna być wyposażona w uziemienie (przewód uziemienia oznaczany jest kolorem żółto-zielonym). Połączenie to jest niezbędne z powodów bezpieczeństwa.

W przypadku ogrzewaczy 1-fazowych e dostarczonych z zamontowanym przewodem elektrycznym oraz wtyczką należy podłączyć je bezpośrednio do gniazda elektrycznego.

Instalacja elektryczna obiektu, w której pracuje ogrzewacz powinna być zabezpieczona przez bezpiecznik różnicowy o wartości max. 30mA, dostosowany do obowiązujących w danym kraju norm. Rodzaj podłączenia Dostosować do napięcia zasilania (patrz schemat i tabela).

Przed rozpoczęciem czynności serwisowych należy pamiętać o wyłączeniu zasilania.

BEZPIECZNIK TERMICZNY: Wszystkie ogrzewacze wyposażone są w termostat bezpieczeństwa oraz bezpiecznik termiczny, który odcina dopływ prądu do ogrzewacza w przypadku nadmiernego wzrostu temperatury wody w ogrzewaczu.

Uwaga: W przypadku zadziałania bezpiecznika termicznego należy: a) przed przystąpieniem do naprawiania wyłączyć zasilanie, b) zdjąć pokrywę podłączeń elektrycznych , c) sprawdzić prawidłowość podłączeń elektrycznych, d) odblokować bezpiecznik termiczny poprzez jego delikatne wcisnięcie do wnętrza termostatu. W przypadku powtarzającego się problemu należy wezwać przedstawiciela serwisu autoryzowanego.

URUCHOMIENIE I FUNKCJONOWANIE

UWAGA: Nigdy nie podłączać ogrzewacza nie napełnionego wodą do źródła zasilania. Przed podłączeniem napięcia do ogrzewacza należy odkręcić co najmniej jeden punkt poboru ciepłej wody (kran), aż do wypłynięcia z niego wody o silnym jedностajnym strumieniu. Sprawdzić szczelność podłączeń hydraulicznych oraz szczelność kryzy pod pokrywą połączeń elektrycznych. W przypadku nieszczelności dokręcić jej śruby w sposób umiarkowany. Sprawdzić funkcjonowanie zaworu bezpieczeństwa poprzez jego chwilowe otwarcie (dźwignienka, pokrętko). Podłączyć urządzenie pod napięcie.

Sprawdzić po około 5-20 min (w zależności od mocy urządzenia), czy funkcjonowanie ogrzewacza jest normalne (nie powinny występować wycieki w częściach uszczelnionych, zaś woda w kranie powinna być już letnia). W tym czasie może nastąpić lekki wyciek wody z zaworu bezpieczeństwa, co jest zjawiskiem normalnym.

Dla uniknięcia rozwoju bakterii (np. Legionelli), należy przynajmniej raz dziennie zapewnić wzrost temperatury wody we wnętrzu ogrzewacza do wartości powyżej 60°C. Termostat jest ustawiony fabrycznie (65°C +/- 5°C). WAŻNE: Jeśli z zaworu bezpieczeństwa lub podczas korzystania z wody ciepłej okaże się, że z urządzenia wydobywa się para wodna lub gotująca się woda, należy bezwzględnie odciąć zasilanie elektryczne ogrzewacza wody i zawiadomić przedstawiciela autoryzowanego serwisu.

Przy pierwszym uruchomieniu urządzenia mogą pojawić się niewielkie ilości dymu oraz specyficzny zapach. Jest to zjawisko normalne i zniknie po kilku minutach.

KONSERWACJA

Uruchomić raz na miesiąc zawór bezpieczeństwa by sprawdzić jego działanie i zapobiec jego zablokowaniu. (niezastosowanie się do powyższego zalecenia może spowodować uszkodzenie urządzenia i utratę gwarancji)

W przypadku dłuższej nieobecności w okresie zimowym należy spuścić wodę z ogrzewacza ze względu na istniejące niebezpieczeństwo jej zamarznięcia.

Powierzchnie zewnętrzne ogrzewacza w miarę potrzeby należy przecierać wilgotną szmatką z mydłem

KONSERWACJA PRZY POMOCY WYKWALIFIKOWANEGO PERSONELU:

Zaleca się : a) raz na dwa lata uprawniony instalator powinien dokonać przeglądu urządzenia, oczyścić ogrzewacz z nagromadzonego kamienia kotłowego. Dla wód o TH>20 , zaleca się zastosowanie uzdatniaczy wody. W przypadku kiedy mamy do czynienia ze środkiem zmiękczającym, twardość wody musi pozostać na poziomie TH>15.

b) w przypadku zużycia anody magnezowej większego niż 50 % zalecamy wymienić anodę na nową

-- zmiana elementu grzewczego lub anody magnezowej wymaga opróżnienia ogrzewacza z wody. WYCIĘK : Wyłączyć zasilanie oraz dopływ zimnej wody. Otworzyć kran z ciepłą wodą jednocześnie przekręcając dźwignię zaworu bezpieczeństwa.

-- po każdorazowym otwarciu kryzy ogrzewacza, należy wymienić uszczelkę gumową kryzy. Śruby kryzy należy dokręcić z wyczuciem (kolejność dokręcania 1/4/2/5/3/6). Szczelność połączenia sprawdzić następnego dnia, a w razie konieczności ponownie dokręcić.

Jeśli kabel zasilający jest uszkodzony, należy zastąpić go kablem fabrycznym lub kablem zalecanym przez producenta albo jego serwisanta.

CZĘŚCI ZAMIENNE: termostat, uszczelki, grzałka, korpus grzałki (modele ACI), wskaźnik świetlny, anoda magnezowa, płyta ACI, przewód elektryczny

Bezwzględnie zalecane jest używanie części zamiennych pochodzących od producenta pod rygorem utraty gwarancji.

MODELE Z SYSTEMEM ACI: po około 15 minutach od momentu podłączenia napięcia sieciowego należy sprawdzić czy wskaźnik ACI pulsuje zielonym światłem. Pulsowanie oznacza prawidłowe funkcjonowanie systemu zabezpieczającego przeciw korozji. Jeśli wskaźnik ACI nie sygnalizuje pracy lub stale świeci, należy skontaktować się z przedstawicielem autoryzowanego serwisu.

Nie wyrzucaj tego podgrzewacza wody do śmieci, pozostaw go w miejscu do tego wyznaczonym, gdzie może on zostać poddany ponownemu przetworzeniu w procesie recyklingu. 

WARUNKI GWARANCJI

Ogrzewacz powinien zostać zamontowany, użytkowany i konserwowany zgodnie z obowiązującymi normami i zaleceniami niniejszej instrukcji, przez osobę wykwalifikowaną i posiadającą niezbędne uprawnienia, pod rygorem utraty gwarancji

W Unii Europejskiej urządzenie niniejsze korzysta z prawnej gwarancji przyznanej konsumentom i stosującej się do dyrektywy 1999/44/CE. Niniejsza gwarancja ma zastosowanie począwszy od dnia sprzedaży urządzenia konsumentowi. Ogrzewacze wody naszej firmy objęte są następującą gwarancją

- 7 lat – obejmującą konstrukcję zbiorników wyposażonych w system ACI, licząc od daty sprzedaży odnotowanej na karcie gwarancyjnej,
- 5 lat – obejmującą konstrukcję zbiorników wyposażonych w anodę magnezową, licząc od daty sprzedaży odnotowanej na karcie gwarancyjnej,
- 2 lat – obejmującą podzespoły elektryczne (grzałka, termostat, system ACI), licząc od daty sprzedaży odnotowanej na karcie gwarancyjnej.

Aby skorzystać z warunków gwarancji, należy skontaktować się bezpośrednio z firmą: ATLANTIC POLSKA ul. Płochocińska 115, 03-044 WARSZAWA tel. (022) 423-32-02 , fax. (022) 614 57 00 lub numer bezpłatnej INFOLINII SERWISOWEJ – 0-800-548-098, gdzie personel techniczny doradzi Państwu, jak postąpić.

Gwarancja ma zastosowanie jedynie do produktów poddanych ekspertyzie w miejscu ich użytkowania i uznanych za wadliwe przez autoryzowany serwis gwarancyjny firmy ATLANTIC POLSKA.

Gwarancja nie są objęte : Części podlegających naturalnemu zużyciu w trakcie eksploatacji urządzenia - anody magnezowe

Urządzeń wystawionych na działanie anormalnych warunków pracy takich jak mróz lub inne zjawiska atmosferyczne, woda o agresywnej charakterystyce nie spełniająca odpowiednich norm określonych dla wody stosowanej w gospodarstwie domowym, zasilanie elektryczne o charakterystyce wykraczającej poza wartości nominalne

Urządzeń zamontowanych bez przestrzegania obowiązujących norm i przepisów takich jak: brak lub zły montaż zaworu bezpieczeństwa, brak zaworu redukującego nadmierne ciśnienie w instalacji wodnej, korozje spowodowane nieprawidłowym podłączeniem hydraulicznym (kontakt żelazo-miedź), nieprawidłowe uziemienie, zastosowanie zbyt małego przekroju przewodu zasilającego, niestosowanie się do schematów podłączeń elektrycznych i hydraulicznych zawartych w niniejszej instrukcji.

Urządzeń konserwowanych w sposób inny niż opisano w instrukcji. Napraw lub wymiany części i elementów urządzenia wykonanych przez osoby nieautoryzowane jako serwis producenta zobowiązanego gwarancją. Brak podłączenia układu ACI w przypadku urządzeń wyposażonych w ten układ. Wymiana części nie przedłuża trwania gwarancji ogrzewacza.

Это устройство не предусмотрено для использования детьми, за исключением случаев, когда они находятся под наблюдением ответственного за их безопасность лица.

Следует следить за детьми, чтобы они не играли с устройством.

Примечание: При установке водонагревателя должны соблюдаться национальные нормы, действующие в той стране, где производится установка. Если вы считаете, что ваших знаний недостаточно для установки изделия, рекомендуем вам проконсультироваться у профессионала.

УСТАНОВКА Внимание: Изделие имеет большой вес, обращайтесь с ним осторожно

- 1) Устанавливать прибор в помещении, где исключено его замерзание. Разрушение прибора вследствие блокировки органов безопасности или не использования предохранительного клапана не покрывается гарантией.
- 2) Убедиться в том, что стена выдержит вес прибора, наполненного водой.
- 3) Если прибор устанавливается в помещении или месте, где температура окружающей среды постоянно выше 35°C, необходимо предусмотреть возможность его проветривания.
- 4) В ванных комнатах не должны устанавливаться изделия объемом V0 и V1 (см. рис. 1). Если водонагреватель устанавливается над жилыми помещениями, необходимо предусмотреть водосборную емкость со стоком в канализацию.
- 5) Разместить прибор в легкодоступном месте.

КРЕПЛЕНИЕ ВЕРТИКАЛЬНОГО НАСТЕННОГО ВОДОНАГРЕВАТЕЛЯ: Для того, чтобы обеспечить возможность замены нагревательного элемента, необходимо оставить свободное пространство под нижними концами труб водонагревателя. **гамма Ø 505:** (см. рис. 2). Приборы Ø 505 могут устанавливаться на треногу (вариант), если стена недостаточно прочна. Вместе с тем необходимо прикрепить к стене верхнюю скобу водонагревателя, чтобы избежать опрокидывания.

УСТАНОВКА СТАЦИОНАРНОГО ВОДОНАГРЕВАТЕЛЯ Водонагреватель должен быть установлен в строго вертикальное положение так, чтобы обеспечивалась его полная устойчивость и доступность электрических элементов и органов безопасности. Предусмотреть доступ к элементам, необходимость замены которых может возникнуть в ходе эксплуатации.

КРЕПЛЕНИЕ ГОРИЗОНТАЛЬНОГО ВОДОНАГРЕВАТЕЛЯ: Гамма Ø 505: Возможны различные варианты установки (см. рис. 3); после установки водонагревателя водяные соединительные трубы **в обязательном порядке** должны находиться **в строго вертикальном положении над прибором**. Предусмотреть возможность доступа к элементам, необходимость замены которых может возникнуть в ходе эксплуатации.

ПОДКЛЮЧЕНИЕ ТРУБ

Перед подключением необходимо тщательно прочистить подающие трубы. Подключение на выходе горячей воды производится при помощи чулунной, стальной муфты или при помощи диэлектрического соединительного элемента. С тем, чтобы избежать коррозию труб (прямой контакт железо-медь), запрещается использовать соединительные элементы из латуни.

УСТАНОВКА ПОД ДАВЛЕНИЕМ: На входе водонагревателя **обязательно установить новый узел безопасности**, который соответствовал бы действующим нормам (в Европе EN 1487) давление от 7 до 9 бар (0,7 и 0,9 МПа), и размер 3 / 4 " в диаметре. **Группа безопасности или предохранительный клапан должны быть защищены от мороза.** Никакое гидравлическое приспособление не должно находиться между узлом безопасности и местом доступа холодной воды в прибор. Редуктор давления необходим в том случае, когда давление подаваемой воды превышает 5,5 бар - 0,55 МПа (в комплект поставки не входит). Подключить предохранительное устройство к сливному шлангу, находящемуся на открытом воздухе и при позитивной температуре, направляя вниз для эвакуации воды при расширении или при спуске воды. Используемые водотоки должны выдерживать 100 °C и 10 бар - 1 МПа (см. рис. 4).

В случае использования пластиковых труб, настоятельно рекомендуется установить терморегулятор на выходе водонагревателя. Терморегулятор должен быть настроен в соответствии с характеристиками материала труб.

ЭЛЕКТРИЧЕСКОЕ ПОДКЛЮЧЕНИЕ (смотри - таблица схем . Использовать соответствующие схемы).

В зависимости от модели водонагреватель должен питаться только от сети однофазного переменного тока 230 В или трехфазного тока 400 В. Подсоединить водонагреватель при помощи жесткого кабеля с жилами сечением 2,5 мм кв (4,2 мм кв при мощности > 3700 Вт). Для этого использовать стандартные шпобы (жесткая оплетка или коробка), которые должны подходить к калиброванному ложементу крышки. В том случае, если приборы имеют кабель или розетку (во Франции запрещено), подключать напрямую. В обязательном порядке подключить заземление или подвести провод заземления к специальной клемме, обозначенной знаком ⊕ . **Данное подключение является обязательным из соображений безопасности.** Длина желто-зеленого провода заземления должна быть больше длины фазных проводов. Установка должна иметь на входе водонагревателя однополюсное прерывательное устройство (раскрытие контактов не менее 3 мм: предохранитель, прерыватель). В том случае если водяные трубы изготовлены из изолирующего материала, электрические цепи должны быть защищены дифференциальным прерывателем 30 мА, соответствующим действующим нормам. Выставить напряжение питающей сети (смотри схемы и таблицу).

До вскрытия крышки проверить отключено ли электро питание.

Тепловой прерыватель: Все наши изделия оснащены термостатом с тепловым прерывателем и ручным взводом, который отключает напряжение водонагревателя в случае перегрева.

Внимание: В случае срабатывания прерывателя: а) обесточить перед проведением любых операций, б) снять крышку, в) проверить электрическое подключение, г) взвести тепловой выключатель. В случае повторного срабатывания, произвести замену термостата. Никогда не закорачивать защитные устройства и термостат. Питание подключать только на входную панель.

ПУСК / ФУНКЦИОНИРОВАНИЕ

ВНИМАНИЕ: Никогда не включать водонагреватель без воды. Перед включением напряжения открыть краны горячей воды, полностью выпустить воздух из труб и заполнить прибор. Проверить герметичность стыков и прокладки двери под крышкой. В случае обнаружения подтеканий, подтянуть, не прикладывая чрезмерных усилий. Проверить функционирование

R

гидравлических узлов безопасности и наполнить водой. Подать напряжение на прибор. Через 5-20 минут, в зависимости от объема прибора, вода должна начать капать из сливного отверстия предохранительного клапана. Это естественное явление вызванное расширением воды. Проверить герметичность стыков и прокладки. Во время нагрева и в зависимости от качества воды водонагреватели с погружным нагревательным элементом могут издавать звук кипения; этот звук является нормальным и не свидетельствует ни о какой неисправности прибора. Чтобы избежать развития бактерий (легионелла и др), нагревать воду не менее одного раза в день до 60°C. Заводская регулировка термостата произведена при помощи стпора (в зависимости от модели, 65°C+ 5°C или 82+3°C). **ВНИМАНИЕ:** Если вы заметите постоянное выделение пара или кипящей воды через слив или через отверстие водозаборного крана, необходимо отключить электропитание водонагревателя и обратиться к специалисту.

При первом включении нагревательный элемент может выделять лёгкий безвредный дым и запах. Это нормальное явление, которое исчезнет через несколько минут.

ОБСЛУЖИВАНИЕ

Домашнее обслуживание: Раз в месяц производить проверку стока воды гидравлической системы для предотвращения образования налета и проверки свободного протока. Несоблюдение этого правила может вызвать повреждение прибора и потерю гарантии.

Обслуживание квалифицированным персоналом:

а) Убрать накипь, собравшуюся в виде гряды. Чтобы не повредить покрытие, не царапать и не стучать для снятия накипи, отложившейся на стенке.

б) Производить замену магниевого анода каждые 2 года или тогда, когда его диаметр станет менее 10 мм. Замена нагревательного элемента или анода должна сопровождаться сливом воды и заменой прокладки. **ДРЕНАЖ :** Отключите электрическое питание и перекройте подачу холодной воды, откройте краны с горячей водой. Не забудьте поменять положение клапана безопасности перед тем, как начать процедуру.

Установить нагревательный элемент, не прикладывая к гайкам чрезмерных усилий (срыв резьбы), на следующий день проверить герметичность, если необходимо, подтянуть гайки.

Если шнур питания поврежден, он должен быть заменен на специальный шнур, доступный у производителя или его сервисного агента.

СМЕННЫЕ ДЕТАЛИ: термостат, прокладки, нагревательный элемент, колба, световой индикатор, магниевый анод, пластина АС1, соединительный кабель. **Гарантия действительна только при условии использования фирменных деталей.**

ИЗДЕЛИЯ АС1: Убедиться, что индикатор АС1 начинает мигать не позже, чем через 15 минут после подачи напряжения. Если индикатор АС1 не мигает, обратитесь в торговую точку, где вы приобрели прибор условия действия гарантии.

Не выбрасывайте прибор вместе с бытовым мусором, поместите его в специально отведенное место (пункт сбора), где он может быть переработан.



УСЛОВИЯ ДЕЙСТВИЯ ГАРАНТИИ

Водонагреватель должен быть установлен, должен использоваться и обслуживаться в соответствии с нормами, действующими в стране установки, и в соответствии с указаниями настоящего руководства.

Торговая гарантия покрывает бесплатную замену емкостей и элементов, признанных неисправными нашей службой послепродажного обслуживания, за исключением расходных деталей (магниевого анода, прокладка...) без выплаты компенсации и продления гарантии. Гарантия не покрывает расходы по ремонтным работам и доставке, которые должны оплачиваться в соответствии с нашими тарифами. Гарантия вступает в силу с момента установки к дня, указанного в счете на продажу или на установку; при отсутствии данных документов, точкой отсчета будет являться дата изготовления, указанная на шильде водонагревателя, с прибавлением 6 месяцев. Нам не могут предоставляться на компенсацию расходы и повреждения, вызванные неправильной установкой или использованием (установка вне жилья, вода с жесткостью свыше нормы потребления, несоединение со сточной канализацией, отсутствие водосборного бака и др.) или трудностью доступа. Любой факт неисправности должен быть доведен до сведения дистрибьютера перед заменой по гарантии, после чего прибор будет передан страховым экспертам и экспертам производителя. Положения настоящей гарантии защищают интересы покупателя в соответствии с гарантией по скрытым дефектам и изъянам, действующей в каждой стране.

**Продолжительной
торговой гарантии :**

Гарантийный срок предоставляемый нашему импортеру может быть проставлен на шильде прибора. В любом случае свяжитесь с вашим продавцом, чтобы он проинформировал вас об условиях гарантии и правах покупателя.

Замена компонента не влечет за собой продления срока гарантии прибора. Для того, чтобы воспользоваться гарантийными правами, свяжитесь со специалистом по установке или дистрибьютером. В случае необходимости обратитесь по : тел. : +33238713889, факс : +33238715103, где вам уточнят, что необходимо предпринять в том или ином случае. Гарантия распространяется только лишь на изделия, признанные неисправными предприятием, осуществляющим гарантийное обслуживание. Изделия должны в обязательном порядке предъявляться данному предприятию.

Гарантией не покрываются: Расходные материалы (магниевые аноды...). Приборы, экспертизу которых провести невозможно (труднодоступны для ремонта, обслуживания или экспертизы). Приборы, подверженные аномальным условиям окружающей среды: мороз, ненастье, вода с аномальными агрессивными характеристиками, исклячая питьевые качества, электрическое питание со значительными скачками. Приборы, установленные без соблюдения норм и положений, действующих в стране установки (отсутствие или плохая установка узлов защиты от избыточного давления, аномальная коррозия в следствии неправильного гидравлического подключения (контакт железо-медь), неправильное заземление, недостаточное сечение элетрического кабеля, несоблюдение схем подключения, указанных в настоящем руководстве). Приборы, не обслуживаемые в соответствии с указаниями настоящего руководства. Неподключение устройства АС1 для приборов, оснащенных этим оборудованием. Замена компонента не влечет за собой продление срока гарантии прибора.

UPOZORNĚNÍ

Tento přístroj směřují používat osoby (včetně dětí) se sníženou fyzickou, senzorickou nebo mentální schopností, jakož i osoby, které nemají náležitě zkušenosti a znalosti, kromě případů, kdy jim při tom pomáhá osoba odpovědná za jejich bezpečnost a dozor anebo která je předem poučí o tom, jak přístroj používat.

Je vhodné dohlížet na děti, abyste si byli jisti, že si s přístrojem nehrají.

Důležité: Instalace bojleru musí respektovat platné národní normy dle země instalace. Když vaše znalosti považujete za nedostatečné pro instalaci tohoto produktu, doporučujeme Vám poradit se s odborníkem.

INSTALACE

Pozor: S těžkými produkty manipulujte obezřetně.

1°) Zařízení nainstalujte na místo chráněné před mrazem. Zničení zařízení přetlakováním v důsledku zablokování bezpečnostního prvku je mimo garance.

2°) Zkontrolujte, zda příčka unese zátěž zařízení naplněného vodou.

3°) Jestliže zařízení musí být nainstalováno na místě nebo stanovišti, kde vnější teplota je nepřetržitě nad 35°C, předvedte větrání daného místa.

4°) Tento produkt nainstalujte do koupelny pro objemy V0 a V1 (viz obr. 1). Předpokládejte instalaci záchytné nádrže s odtokem do kanalizace, když je bojler nainstalovaný nad obytným místem..

5°) Umístěte zařízení na přístupném místě.

UPEVNĚNÍ VERTIKÁLNÍHO NÁSTĚNNÉHO BOJLERU: Pro umožnění případné výměny topného tělesa ponechte pod ukončeními trubek bojleru volný prostor.

Skupina Ø 505 (viz obr. 2). Zařízení Ø 505 mohou být namontovány na trojnožku (volitelně), jestliže příčka není dostatečně pevná. Nicméně je nutné upevnit do zdi horní skobu bojleru pro zamezení jakéhokoli vyklápnění.

POLOŽENÍ STABILNÍHO BOJLERU Bojler musí být striktně nainstalován ve vertikální poloze způsobem, který zaručuje dokonalou stabilitu s přístupem k elektrickým částem a bezpečnostním prvkům. Předvedte přístup pro části, které mohou být vyměněny.

UPEVNĚNÍ HORIZONTÁLNÍHO BOJLERU: Ø 505 Různé způsoby instalace (viz. Obr. 3); když už je bojler jednoduše nainstalován, trubky hydraulického rozvodu se musí nezbytně nacházet v pozici, která je **přísně vertikální na spodní část zařízení**. Předvedte přístup pro části, které mohou být vyměněny.

HYDRAULICKÉ ZAPOJENÍ (tabulka schémat)

Před zapojením hydraulického rozvodu je zapotřebí dobře vyčistit přírodní potrubí. Připojení na výstup horké vody je realizováno pomocí ocelové litinové objímky, nebo dielektrické přípojky, aby se zabránilo korozi hrdla (přímý kontakt železo/měď), mosazní připojení není dovoleno..

MONTÁŽ POD TLAKEM: Je nutné nainstalovat **povinně nový bezpečnostní prvek** na přívod bojleru, který je v souladu s platnými normami (v Evropě EN 1487), tlaku mezi 7 a 9 bar (0,7 až 0,9 MPa) a velikost 3 / 4 "průměr. **Bezpečnostní jednotka musí být chráněna před mrazem.**

Mezi bezpečnostním prvkem a přívodem studené vody do zařízení se nesmí nacházet žádné hydraulické příslušenství. Redukce tlaku je nezbytná, když přívodní tlak převyšuje 5 barů - 0,5 MPa (není součástí dodávky). Bezpečnostní vypouštěcí ventil připojte do odpadního potrubí (připojení musí být zabezpečeno před promrznutím) nebo umístěte mezi ohřívač a bezpečnostní ventil sběrnou nádobu. Použitá kanalizace musí snést 100 °C a 10 barů (1 MPa) (viz obr. 4).

V případě, že se používají potrubí PER, doporučujeme, aby se na výstup ohřívače vody namontoval termostatický regulátor. Bude se nastavovat podle výkonnostních vlastností použitého materiálu.

ELEKTRICKÉ ZAPOJENÍ (tabulka schémat, porovnejte odpovídající schémata)

Bojler může být zapojen a provozován pouze v síti se střídavým jednofázovým proudem 230 V nebo s trojfázovým 400 V podle modelu. Bojler připojte pomocí neohobleného kabelu s profilem 2,5 mm² (4 mm² pro výkon > 3700 W). Pro vedení použijte normalizované potrubí (pevné pouzdro nebo drážkované) až po cejchované uložení krytu. Pro zařízení opatřené kabelem nebo zástrčkou (ve Francii zakázáno) je možné přímé zapojení. Nezbytně zapojte zemnicí vodič na uzemnění nebo jej přiveďte na vytvořenou svorku označenou symbolem \oplus . **Toto připojení je nezbytné z bezpečnostních důvodů.** Zeleno-žlutý zemnicí vodič musí být delší než vodiče fázové. Instalace musí obsahovat před bojlerem zařízení pro přerušení všech pólů (otvory pro kontakty minimálně 3 mm: pojistka, jistič).

V případě, když jsou hydraulické rozvody z nevodivého materiálu, jsou elektrické obvody chráněné diferenčním jističem 30 mA připojeným podle platných norem. Připojte přípojku ke zdroji napětí (viz schémata a tabulka). **Před demontáží krytu se vždy přesvědčete, že je napájení vypnuté.**

Tepečná pojistka: Všechny naše produkty jsou opatřeny termostatem s tepelnou pojistkou s ruční aktivací, která rozpojuje napájení bojleru v případě přehřátí.

Pozor: V případě spuštění pojistky. a) před každou činností odpojte proud, b) odmontujte kryt, c) zkontrolujte elektrické zapojení, d) znovu aktivujte tepelnou pojistku. V případě opakovaného spuštění vyměňte termostat. Nikdy nezkratujte pojistku nebo termostat. Připojení napájení proveďte pouze pomocí svorkovnice.

SPUŠTĚNÍ / PROVOZ

POZOR: Bojler nikdy nezapínáte bez vody. Před zapnutím otevřete ventily s teplou vodou, vyčistíte rozvody až do úplného vypuštění vzduchu a zařízení naplníte. Zkontrolujte nepropustnost potrubí a těsnění dveří pod krytem. V případě uniků mírně utáhněte. Zkontrolujte fungování hydraulických bezpečnostních prvků a naplníte odtok. Přístroj zapnete do proudu. Po 5 až 20 minutách, podle kapacity přístroje, voda začne odkapávat z odtokového otvoru. Tento normální jev je v důsledku dilatace vody. Zkontrolujte nepropustnost připojení a těsnění. Během topení a podle kvality vody může oplechovaný bojler vydávat hluk při vaření; tento hluk je běžný a neznamena žádné poškození zařízení. Pro zamezení vzniku bakterií (legionella...) zajistěte aspoň jednou za den teplotu 60°C. Termostat je nastaven v továrně (65°C+- 5°C nebo 82+-3°C podle modelu). **DŮLEŽITÉ:** Když se zjistí souvislé uvolňování páry nebo velké vody z odtoku nebo otvoru čerpacího ventilu, odpojte elektrické napájení bojleru a spojte se s odborníkem. Po prvním spuštění se může z topného tělesa uvolňovat kouř a specifický pach. Je to zcela obvyklé a obojí po několika minutách ustane.

ÚDRŽBA

Domácí údržba: Jednou měsíčně otevřete a zavřete výpustný ventil hydraulické pojistky, aby se zbránilo usazení vodního kamene a zkontrolovalo, že není zablokovaný. Nedodržení této údržby může způsobit poškození a ztrátu garance.

Údržba kvalifikovanou osobou:

- Odstraňte vodní kámen nahromaděný ve formě usazenin. Vodní kámen přilepený na stěně neoškrabujte nebo neotloukejte, protože můžete poškodit plášť.
 - Vyměňte magnéziovou anodu každé 2 roky, nebo když je její průměr pod 10 mm. Výměna oplechovaného topného tělesa nebo anody vyžaduje vypuštění bojleru a výměnu těsnění.
- VYPOUŠTĚNÍ :** Dříve než budete provádět tyto operace, vypněte přívod elektřiny a uzavřete přívod studené vody, otevřete kohoutky teplé vody a pohněte pojistným orgánem. Namontujte topné těleso a dobře utáhněte matice (utažení do kříže). Na následující den zkontrolujte nepropustnost a utáhněte, když to je zapotřebí.

Je-li napájecí kabel poškozen, musí být nahrazen speciálním kabelem nebo sestavou u výrobce nebo u jeho servisního zástupce.

NAHRADITELNÉ SOUČÁSTKY: termostat, těsnění, topné těleso, kontrolky, magnéziová anoda, deska ACI, přípojný kabel. **Garance je podmíněná použitím originálních dílů výrobce.**

PRODUKTY ACI (specifičnosti): Zkontrolovat, zda kontrolka ACI bliká nejdříve 15 minut po zapojení do sítě. Když kontrolka ACI neblíká, spojte se s vaším prodejcem.

Nevyhazujte Vaše zařízení spolu s domovním odpadem, nýbrž ho odevzdejte na místo určené k tomuto účelu (sběrný dvůr), kde bude možné ho recyklovat.



OBLASTI PŮSOBENÍ GARANCE

Bojler musí být nainstalován, provozován a udržován podle pravidel v souladu s platnými normami v zemi instalace a podle poučení tohoto návodu.

V Evropské unii toto zařízení požívá výhody zákonné garance udělené spotřebitelům v důsledku aplikace směrnice 1999/44/CE. Tato garance začíná platit datem doručení tovaru spotřebiteli. Navíc k zákonné garanci některé produkty požívají dodatečné garance spočívající v bezplatné výměně nádrže a částí uznaných jako vadných s **výnimkou nákladů za výměnu a dovoz**. Shlédněte níže uvedenou tabulku.

Tato obchodní garance v ničem neomezuje práva, která vám plynou z aplikace právní garance. Aplikuje se v zemích zakoupení produktu za podmínky, že produkt bude taky v dané zemi nainstalován. Jakákoli škoda musí být před záruční výměnou nahlášena uschovateli a zařízení zůstane k dispozici pojistným zručím a výrobci.

Skupina	Oplechovaná nebo	Skupina ACI/*Ceramic*
Záruční garance	2 roky pro všechny součásti	
Dodatečná obchodní záruka na nádrže a topná tělesa, mimo elektrických dílů	+ 3 roky	+ 3 roky

Pro uplatnění garance se spojte s **vaším instalátérem nebo prodejcem**. V případě nedostupnosti kontaktujte: ATL INTERNATIONAL: Tel.:(33)146836000,Fax (33)146836001 58 av Gén. Leclerc 92340 Bourg-la-Reine (Francie), kde Vám poradí, jak dále postupovat. Garance se vztahuje pouze na posouzené produkty uznané za vadné podnikem, který vydal garanci. Je nezbytné uchovat produkty k dispozici tohoto podniku.

Garanci nepodléhají: části podléhající opotřebování: magnéziové anody... Zařízení, které není možné přezkoušet (těžko přístupné pro opravu, údržbu nebo prohlídku). Zařízení vystavené nezvyklým přírodním podmínkám: mráz, špatné povětrnostní podmínky, voda vykazující abnormální agresivní vlastnosti mimo kritérií pro pitnou vodu, elektrické napájení vykazující značné přepětí. Zařízení nainstalováno bez ohledu na platné normy a nařízení v zemi instalace: nepřítomnost nebo nesprávná montáž bezpečnostních prvků proti přetlaku, neobvyklá koroze v důsledku nesprávného hydraulického zapojení (spojení železo / měď), nesprávné uzemnění, nedostatečný profil elektrické kabeláže, nedodržení schémat zapojení uvedených v tomto návodu. Zařízení, které nebyly udržovány podle ustanovení tohoto návodu. Opravy nebo výměny součástí nebo dílů zařízení, které nebyly vykonány nebo povoleny podnikem poskytujícím garanci. Nepřítomnost zapojení sestavy ACI pro zařízení, které jsou vybaveny tímto příslušenstvím. Výměna některého dílu neprodukuje záruční dobu zařízení.

УВАГА: встановлення водонагрівача повинно здійснюватися з дотриманням національних вимог, що діють в країні, де встановлюється обладнання. Якщо Ви не маєте достатньої кваліфікації для встановлення цього приладу, необхідно звернутися до фахівців.

ПОПЕРЕДЖЕННЯ: Цей пристрій не передбачений для користування особами (також дітьми), які мають недостатні фізичні або ментальні здібності. Також особами без розуміння та досвіду, окрім якщо вони були ознайомлені з роботою пристрою та отримали чіткі інструкції, щодо використання пристрою , особою відповідальною за їх безпеку.

ВСТАНОВЛЕННЯ Увага: при роботі з важким обладнанням дотримуватися заходів безпеки.

- 1) Встановлювати прилад в приміщенні, захищеному від промерзання. Група безпеки має бути захищена від морозу. Гарантія не поширюється на uszkodження приладу внаслідок надлишкового тиску, спричиненого блокуванням запобіжного клапану або при не встановленні останнього.
- 2) Впевнитися, що кріплення здатне витримати вагу приладу, наповненого водою.
- 3) Якщо прилад має бути встановлений в приміщенні або місці, постійна температура в якому перевищує 35°C, необхідно передбачити вентилявання цього приміщення.
- 4) Не встановлювати прилад в ванній кімнаті на ділянках, позначених як V0 та V1 (див. мал. 1). Якщо водонагрівач встановлений над житловим приміщенням, необхідно передбачити резервуар з водовідводом в каналізаційну трубу.
- 5) Встановлювати прилад в легкодоступному місці.

КРІПЛЕННЯ НАСТІННОГО ВЕРТИКАЛЬНОГО ВОДОНАГРІВАЧА: для забезпечення можливості заміни нагрівальних елементів необхідно залишити під трубами водонагрівача вільний простір. **прилади Ø 505** (див. мал. 2). Прилади Ø 505 можуть бути встановлені на тринози (за вибором), якщо стіна недостатньо міцна. Але, у всякому разі, необхідно закріпити водонагрівач зовнішнім хомутом до стіни, щоб запобігти його нахилу.

ВСТАНОВЛЕННЯ ВОДОНАГРІВАЧА НА ПІДЛОЗІ : водонагрівач має бути встановлений строго вертикально для забезпечення безперебійної роботи та доступу до електричних деталей та захисних механізмів. Необхідно передбачити доступ до елементів, що можуть бути замінені.

КРІПЛЕННЯ ВЕРТИКАЛЬНОГО ВОДОНАГРІВАЧА НА ПІДЛОЗІ : **прилади Ø 505.** При різних засобах встановлення водонагрівача (див. мал. 3) гідравлічні з'єднувальні труби мають знаходитися у строго вертикальному положенні під приладом. Необхідно передбачити доступ до елементів, що можуть бути замінені

ПІДКЛЮЧЕННЯ ДО СИСТЕМИ ВОДОПОСТАЧАННЯ

Перед підключенням до системи водопостачання необхідно ретельно прочистити водопровід. Для запобігання корозії патрубків (при безпосередньому контакті заліза з міддю) підключення на виході гарячої води повинно здійснюватися за допомогою чавунного чи сталевого патрубків, або патрубків з діелектричного матеріалу ; з'єднання за допомогою латунного патрубків неприпустиме.

ПІДКЛЮЧЕННЯ ДО СИСТЕМИ ВОДОПОСТАЧАННЯ З ПІДВИЩЕНИМ ТИСКОМ: на вхід приладу необхідно обов'язково встановити новий запобіжний клапан, передбачений діючими нормами (в Європі EN 1487) тиск від 7 до 9 бар (0,7 і 0,9 МПа) і розмір 3/4 " діаметром. Група безпеки має бути захищена від морозу. Ніяке допоміжне гідравлічне обладнання не повинне знаходитися між запобіжним клапаном та входом холодної води приладу. Якщо тиск в системі водопостачання перевищує 5,5 бар (0,55 МПа), необхідний редуктор тиску (в комплект не входить). З'єднати запобіжний пристрій зі зливним шлангом, що знаходиться на відкротому повітрі та при позитивній температурі, спрямовуючи його донизу для евакуації води при розширенні або дренажі. Каналізаційні труби, що використовуються, повинні витримувати температуру 100 °C та тиск 10 бар - 1 МПа (див. мал. 4).

У випадку використання пластикових труб, встановлення терморегулятора на виході водонагрівача дуже рекомендується. Він має бути регульованим у відношенні до характеристик матеріалів труб.

ПІДКЛЮЧЕННЯ ДО ЕЛЕКТРОМЕРЕЖІ (таблиця схем стосується відповідних схем)

Залежно від моделі водонагрівач підключається і працює від мережі однофазного змінного струму 230 В або від мережі трифазного струму 400 В. Водонагрівач підключається за допомогою твердого кабелю з перетином жили 2,5 mm² (4 mm² на потужність > 3700 Вт). Для цього використовується стандартна проводка (з жорсткою або рифленою ізоляцією) до маркірованого гнізда корпусу. Прилади, кабель або штепсельна розетка яких не відповідає французьким стандартам, підключаються за допомогою безпосереднього дротового з'єднання. Обов'язково заземлити кабель заземлення або підключити дріт заземлення до відповідної клеми, що позначена символом . **Таке підключення є обов'язковим для забезпечення безпечної експлуатації приладу.** Жовто-зелений дріт заземлення має бути довшим за фазові дроти. Над водонагрівачем має бути встановлене одно-смуговий пристрій переривання (рубильник (мін. 3 мм); плавкий запобіжник; переривник). Якщо гідравлічний трубопровід зроблено із ізоляційного матеріалу, електричні контури будуть захищені диференціальним переривником на 30 МА, що відповідає діючим нормам. Як адаптувати підключення до напруги живлення див. схему та таблицю).

Перед відкриттям кришки перевірити відключення електротоку

Термічний запобіжник: всі наші вироби обладнані термостатом з термічним запобіжником з ручним поверненням у робоче положення, що перериває живлення водонагрівача в разі його перегріву.

Увага: у разі спрацювання запобіжника а) перш за все перед виконанням будь-яких дій відключити напругу, б) зняти кришку, в) перевірити електричне підключення, г) повернути термічний запобіжник у робоче положення. У разі подальших відключень замінити термостат. Забороняється накоротко замикати запобіжник або термостат. Підключення напруги здійснюється тільки до відповідних клем.

ЗАПУСК В ЕКСПЛУАТАЦІЮ / ФУНКЦІОНУВАННЯ

УВАГА: забороняється подавати напругу на водонагрівач, в якому немає води. Перш ніж подати напругу, відкрити крани гарячої води, промити трубопровід, щоб видалити з нього повітря, і наповнити прилад водою. Перевірити герметичність патрубків та прокладок під нагрівачем. У разі просочування вологи помірно затягнути з'єднання. Перевірити роботу гідравлічних запобіжників та заповнити системи

UA

зливу води. Подати напругу на пристрій. Через 5 - 20 хвилин, в залежності від ємності приладу, із зливного отвору має потекти вода (повільно, крапля за краплею). Це є нормальним явищем внаслідок розширення води. Перевірити герметичність прокладок. Під час нагрівання води та в залежності від її якості водонагрівач може булькотіти; цей шум є нормальним явищем і не вказує на дефект пристрою. Для запобігання розвитку бактерій (легіонели...) хоч б раз на добу нагрівайте воду до 60°C. Термостат відрегульований заводом-виробником (65°C+ 5°C або 82+3°C в залежності від моделі). **УВАГА:** у разі беззупинного викиду пари або окропу через зливний отвір або спускний кран відключіть електроживлення водонагрівача та викликати фахівця.

При першому використанні з пристрою може виходити незначна кількість диму чи запаху. Це є нормальним явищем, яке зникне через декілька хвилин.

ОБСЛУГОВУВАННЯ

Технічне обслуговування в домашніх умовах: Щомісячно проводити перевірку стока води гідравлічного затвору для захисту від нальоту та забезпечення вільного потоку.

Невиконання цієї вимоги може призвести до ушкодження приладу та втрати гарантії.

Технічне обслуговування фахівцем: **Перед відкриттям кришки перевірити відключення електротоку.**

а) Видалити накіп, що відкладається в формі осад. Не намагатися видалити осад з поверхні корпусу шляхом дряпання чи стукання по ньому, тому ще це може призвести до пошкодження покриття корпусу.

б) Замінити магнісвий анод раз на два роки або якщо він буде менше 10 мм в діаметрі. Заміна захищеного нагрівального елемента або анода потребує злива води із водонагрівача та заміни прокладки.

ДРЕНАЖ: Вимкніть електричне живлення, перекрийте подачу холодної води, відкрийте крани з гарячою водою. Не забудьте змінити положення клапану безпеки перед процедурою дренажу.

Встановити нагрівальний елемент, затягнувши гайки (перехресне затягування), потім перевірити герметичність та в разі необхідності затягнути мішніше.

Якщо шнур живлення пошкоджений, він повинен бути замінений на спеціальний шнур, доступний у виробника або його сервісного агента.

ЗМІНИ ДЕТАЛІ: термостат, прокладки, нагрівальний елемент, колба, світловий індикатор, магнісвий анод, плата АСІ, кабель живлення. **Гарантія поширюється на використання оригінальних деталей заводу-виробника.**

ВІРВІБИ АСІ (спеціфікації): впевнитися, що індикатор АСІ блимає не менш ніж 15 хвилин після подання напруги. Якщо індикатор АСІ не блимає, зверніться до свого постачальника.

Не викидайте прилад разом з побутовим сміттям, помістіть його в спеціально відведене місце (пункт збору), де він може бути перероблений.



УМОВИ ГАРАНТІЙНОГО ОБСЛУГОВУВАННЯ

Водонагрівач має встановлюватися, використовуватися та обслуговуватися на рівні, що відповідає діючим нормам країни, де він встановлений, та вказівкам цієї інструкції.

Торговельна гарантія передбачає безкоштовну заміну бака та комплектуючих, несправність яких було визнано нашим відділом після їх продажу, за винятком зношування деталей (магнісвий анод, прокладка ...) , без компенсацій та подовження гарантії. Гарантія не поширюється на видатки, пов'язані з працею, транспортними видатками, пов'язаних з обміном деталей, які Ви оплатили згідно з нашими тарифами. Гарантія набуває чинності з дати зборки, дати рахунка-фактури або дати фактичного встановлення; за відсутності документальних підтверджень датою прийняття на гарантійне обслуговування вважається дата виробництва, зазначена на таблиці заводу-виробника водонагрівача, і термін гарантійного обслуговування становить 6 місяців. Витрати та збитки, викликані дефектною установкою (переохолодження, відсутність під'єднання системи зливу відпрацьованої води до каналізації, відсутність розширювального бачка ...) або відсутності вільного доступу не можуть бути нами відшкодовані в жодному разі. Усі дефекти мають бути задекларовані в присутності торговельного посередника до здійснення гарантійного обміну, а прилад залишається у розпорядженні експертів з страхування та заводу-виробника. Положення дійсних умов гарантії не є виключними по відношенню до вигоди або прибутку покупця, юридичних гарантії стосовно дефектів та прихованих вад, що діють в усіх країнах в залежності від юридичної системи кожної країни.

Термін гарантії: Країна СЕС: законний термін, запропонований відповідно до вимог СЕС за винятком зворотнього. Інші зазначені на продукті чи в умовах, представлених імпортером.

Заміна якоїсь деталі не подовжує терміну гарантійного обслуговування приладу. Для отримання гарантійного обслуговування зверніться до **свого фахівця із встановлення або торговельного посередника**. Якщо це неможливо, зверніться до компанії Атлантік – Гейзер ({ HYPERLINK "http://www.atlanticgeyser.com.ua/service.html" }) тел.: 8 057 754 88 15, яка підкаже Вам, що робити далі. Гарантія поширюється тільки на ті вироби, які пройшли експертизу та були визнані несправними компанією, що відповідає за виконання гарантійних зобов'язань. Необхідно надати виріб у розпорядження цієї компанії.

Гарантія не надається в наступних випадках: зношені деталі – магнісвий анод; прилади, що не піддаються експертизі (важкодоступні для проведення ремонту, обслуговування або експертизи); прилади, що зазнали вплив нестандартного середовища: переохолодження, несприятливі погодні умови, вода, що має агресивні хімічні властивості та не відповідає критеріям питної води; електроживлення із значними перенавантаженнями; прилади, встановлені без забезпечення відповідності нормам та правилам, діючим в країні, де встановлено ці прилади; відсутність або неясне приєднання запобіжних механізмів проти перенавантажень; нетипова корозія внаслідок неправильного з'єднання з системою водопостачання (контакт заліза з міддю); неправильне заземлення; недостатній перетин електрокабелю; невиконання схем підключення, наданих в цій інструкції; прилади, обслуговування яких не відповідає вимогам цієї інструкції; ремонт або заміна деталей або комплектуючих приладу виконані сторонньою організацією або без дозволу компанії, що відповідає за виконання гарантійних зобов'язань; відсутність підключення пристроїв АСІ для приладів, що передбачають їх підключення. Заміна будь-якого комплектуючого не подовжує термін дії гарантії на цей пристрій.

Вироби, представлені в цьому документі, можуть бути змінені у будь-який час відповідно до технічних змін та діючих норм.
Прилади відповідають вимогам інструкцій з електромагнітної безпеки 2004/108/CEE і низької напруги 2006/95/CEE.

ВНИМАНИЕ : Този уред не е предназначен за ползване от хора (включително деца) с физически, сетивни или психични отклонения или от хора, които нямат опит или познания, освен ако не са под наблюдението на хора, които знаят как се използва уреда. Трябва да се внимава деца да не си играят с уреда.

Важно : Когато се инсталира уреда трябва да се спазят местните изисквания и стандарти. Ако прецените, че не притежавате необходимите познания, за да инсталирате уреда Ви съветваме да се консултирате с професионалист.

МЯСТО

Внимание: Уреда е тежък, работете внимателно.

1^o) Инсталирайте уреда в стая, където ще е защитен от измръзване. Ако уреда се повреди поради подмръзване или не е монтиран на предпазния клапан, гаранцията отпада.

2^o) Уверете се, че стената, на която е монтиран уреда може да издържи неговата тежест, когато се напълни с вода.

3^o) Ако уреда ще се монтира в помещение, където температурата в него е по-висока от 35 ° C, то трябва да се осигури вентилация на помещението.

4^o) Монтирайте уреда на място, където той да може да се обслужва.

МОНТАЖ НА ВЕРТИКАЛЕН БОЙЛЕР : За да може да се подменя нагревателя е необходимо да се остави свободно пространство под бойлера. **ф 505** (виж фиг.2). Уреди с диаметър 505 могат да бъдат монтирани на триножник (опция), ако стената не е достатъчно стабилна. При всички случаи е задължително горната конзола на бойлера да бъде прикрепена към стената, за да се избегне накланянето на му.

МОНТАЖ НА СТАЦИОНАРЕН БОЙЛЕР : Бойлерът трябва да бъде монтиран абсолютно вертикално, за да се осигури неговата идеална устойчивост с достъп до ел. частта и предпазния клапан. Осигурете достъп до части, които може да се наложи да бъдат подменени.

МОНТАЖ НА ХОРИЗОНТАЛЕН БОЙЛЕР : Гама ф 505 : Различни начини на монтаж (виж фиг. 3); когато бойлера е монтиран, изводите за вода ТРЯБВА да бъдат точно отдолу под уреда. Осигурете достъп до части, които може да се наложи да бъдат подменени.

СВЪРЗВАНЕ НА ВОДАТА

Всички водопроводни тръби трябва да бъдат почистени преди свързване. Свързването на извода за горещата вода трябва да се направи, като се използва чугунена или стоманена муфта или изолационна част с оглед да се избегне корозирането на тръбите (поради директния контакт между медта и желязото). Не трябва да се използват месингови фитинги.

МОНТАЖ ПОД НАЛЯГАНЕ: ТРЯБВА да бъде монтиран предпазния клапан, в съответствие със стандартите (европейската норма EN 1487), налягане между 7 и 9 бара (0,7 и 0,9 МПа) и размер 3 / 4 " диаметър за гамата 505. Предпазният клапан трябва да бъде защитен от замръзване.

Не може да се поставя каквото и да било хидравлично приспособление между входа за студената вода на бойлера и предпазния клапан. Монтирането на редуцир вентил (не се доставя) е необходимо, ако налягането на водата надхвърля 5 bar (0,5 МПа). Свържете клапана за безопасност към изпускателния маркуч, изведен при положителна околна температура и при непрекъснат наклон надолу до вакуацията на излишека на водата вследствие на разширяването при затопляне. Използваните тръби трябва да са в състояние да издържат температура от 100 ° C и налягане от 10 bar – 1 МПа (виж фиг. 4).

Ако използвате полипропиленова тръба, силно Ви препоръчваме да монтирате термостатичен регулатор на изхода на бойлера. Той се настройва съгласно изискванията на използваното оборудване.

ЕЛ. СВЪРЗВАНЕ

Бойлерът трябва да бъде свързан и захранен само с еднофазен ток 220-240 V AC или с трифазен 400 V, в зависимост от модела. Свържете бойлера посредством твърд кабел със сечение 2,5 мм² (4 мм² при мощност > 3 700 W). Използвайте стандартен кабел за неподвижно поставяне или с подсилена омрежена обвивка, който да свържете към калиброваните клема в корпуса. Ако уреда, ще се свързва с кабел или щепсел (което не е разрешено във Франция) го свържете директно. Заземителният проводник ТРЯБВА да е заземен или проводника трябва да бъде заземена с метална шина (показан като символ ). **Това свързване е от съображение за сигурност.** Жълто-зеленият заземителен проводник трябва да бъде по-дълъг от проводниците за фазите. Инсталацията трябва да има на входа на уреда двуполносен прекъсвач (ел. контакта се отваря поне 3 мм : фаза, ел. прекъсвач). Ако кабелите имат изолационни материали, ел. контакторите трябва да бъдат защитени с 30mA дефектно-токова защита срещу оттечи, съгласно действащите стандарти. Пригодете краищата на проводника (виж диаграмите и таблиците). Преди да махнете капака, изключете захранването.

Термостат: Всички наши продукти имат термостат с ръчно пренастройване, което изключва захранването на бойлера в случай на прегряване.

Внимание: Ако термостата продължи за изключва, а) изключете захранването преди да предприемете други действия, б) махнете капака, в) проверете ел. връзките, г) рестартирайте термостата. Ако електро-термичната защита продължи да изключва сменете термостата. Никога не шунтирайте защитата или термостата. Свържете захранването само чрез клема.

УПОТРЕБА/ИЗПОЛЗВАНЕ

ВНИМАНИЕ: Никога не включвайте бойлера празен.

Преди да го включите отворете крана за топлата вода, обезвъздушете тръбите и напълнете бойлера.

Проверете дали тръбите или фланеца под капака не текат. Ако има някакви течове пристегнете внимателно. Проверете предпазния клапан дали работи и напълнете бойлера. Включете го. След 5 до 20 минути в зависимост от обема на бойлера, вода трябва да започне да капе от извода за дренаж. Това е нормално и е в резултат от разширението на водата. Проверете дали връзките и уплътненията са сухи. По време на загряването, от бойлера може да се чува шум от свистене ; това е нормално и не индикира проблем в уреда.

За да се избегне развитието на бактерии (legionella ...) уверете се, бойлера постига температура от 60 ° C всеки ден. Термостата е фабрично настроен (65 ° C \pm 5 ° C или 82 \pm 3 ° C в зависимост от модела).

ВАЖНО : Ако от дренажният извод или смесител излиза пара или вряща вода постоянно, изключете захранването и се свържете с квалифициран техник.

При първоначално пускане е възможно нагревателят да изпусне пара или миризма. Това е нормално и след няколко минути ще изчезне.

ПОДДРЪЖКА

За потребителя : Отворете и затворете устройството за дренаж един път на месец за да се избегне натрупването на котлен камък, както и за проверка против блокиране.

Ако това не се прави, може да доведе до повреда, която не се покрива от гаранцията.

За квалифициран техник :

а) свалете фланеца на бойлера и почистете отлаганията от котлен камък, като не ги стържете или отчупвате, за да не нарушите целостта на емайла.

б) сменяйте магнезиевият анод на всеки 2 години или когато диаметърът му стане по-малък от 10 мм. Подменяйки защитата на нагревателя или анода се уверете, че бойлера е празен.

Уплътнителя също се подменя при тази операция. Изключете захранването и подаването на студена вода и отворете крана за топлата вода преди да извършите тези операции.

Монтирайте отново нагревателят и затегнете винтовете внимателно (противоположните винтове един след друг), проверете за теч на следващия ден и притегнете, ако е необходимо.

Ако захранващият кабел е повреден, то той трябва да бъде подменен със специален проводник или кабел предоставен от производителя или сервизната база.

СМЕНЯЕМИ ЧАСТИ : термостата,уплътненията, нагревателя, външният кожух на бойлера, светлинният индикатор, магнезиевият анод, АСІ платка, свързващият кабел. **Според изискванията на гаранцията трябва да се използват оригинални части за подмяна.**

ЧАСТИ ДА МОДЕЛА АСІ (специални инструкции) : Проверете дали индикатора на модела АСІ присветва поне 15 минути след като бойлера е включен. Ако този индикатор не светва, моля свържете се със сервизен техник.

Не хвърляйте вашия уред с битовите отпадъци, а го оставете на място, определено за тази цел (пункт за събиране), където той може да се рециклира.



ОБХВАТ НА ГАРАНЦИЯТА

Бойлерът трябва да бъде инсталиран, поддържан и използван в съответствие на най-добрата практика и в съгласие със стандартите на страната, в която е инсталиран и изискванията на тази инструкция.

В европейската общност този уред се покрива от изискванията за гаранция съгласно Директива 1999/44/СЕ. Тази гаранция влиза в сила, когато уреда се получи от купувача. В допълнение на гаранцията, определени елементи подлежат на допълнителна гаранция, която представлява безплатна подмяна на тялото на бойлера и компоненти, които да фабрично дефектни. **Това не включва цената за заместване или транспорт.** Разгледайте таблицата долу.

Гаранцията на бойлера е съобразена със стандартите на страната, в която е придобит и инсталиран бойлера. Дилъра или вносителят трябва да бъде информиран за всяка повреда преди продукта да бъде сменен съгласно гаранцията и приспоблението бъде подготвено за проверка от сервизната компания или от производителя.

ГАРАНЦИЯТА НА ПРОДУКТА : виж гаранционната карта

Размер	Потопяеми елементи .	АСІ и гамата с минерално покритие
Съгласно закона	2 год. за всички части	2 год. за всички части
Гаранция на бойлера и отопл.елементи, с изключения на ел. компоненти	+ 3 г.(за Ирландия: +0г)	+ 3 г.(за Ирландия: +0г)

За изключенията по гаранцията се свържете с **вносителя или дилъра**. Ако е нужно свържете се с АТL International Тел. (33)146836000, факс(33)146836001, адрес: ул. “Жан Лекерк” 58, 92340 Борг Ла Рейн. На този адрес ще ви информират какво да направите. Гаранционните условия са валидни само за доказана повреда на продукта от компанията, осигуряваща гаранционния сервиз. От съществена важност е, продуктите да бъдат изпитани.

Изключения от гаранцията: Части подлежащи на износване : магнезиев анод... Оборудване, което не е достъпно (достъпът е труден за поправка, неизправности или оценка). Оборудване незашитено от заобикалящите условия : слана, лошо време, водна струя, аномалия или извън установените стандарти, електрическо захранване с висока мощност. Оборудване, инсталирано без спазване на текущите стандарти на страната инсталатор : липси или неправилно сглобяване на обезопасените схеми, необичайна корозионна дейност на водните принадлежности (железни/медни контакти), неправилно заземяване, недостатъчна дебелина на кабела, неспазване на начертаните връзки на схемата на инструкциите. Оборудването не е съобразено със инструкцията. Поправката или разместването на части или компоненти от оборудването, неотризирано от компанията, осигуряваща сервизната гаранция. Несвързване по АСІ плана за годно комплектуване. Подмяне на компонент не удължаващ гаранцията.

ВНИМАНИЕ : За понижаване риска от прекалено напрежение и висока температура на водата, монтирайте защитното оборудване за температура и налягане, което се доставя с бойлера (възвратно- предпазен клапан) Монтирайте клапана в отворите осигурени за тази цел на бойлера, като го насочите така, че ако нещо потече от клапана да е на не повече от 15 см от пода и да няма връзка с ел .части.Отворите за дренаж не трябва да бъдат затваряни или намалявани като размер при никакви обстоятелства.

Продуктите илюстрирани в тези инструкции могат да бъдат променени по всяко време, отразявайки промените на производителя към текущите норми. Оборудването е приспособено към електромагнитно направление 2004/108/СЕЕ и нисък волтаж 2006/95/СЕЕ.

ISPĖJIMAS

Šis aparatas nėra skirtas naudoti asmenims (taip pat vaikams), kurių fizinės, jutiminės arba protinės galimybės yra ribotos, taip pat asmenims, neturintiems atitinkamos patirties arba žinių, išskyrus tuos atvejus, kai už jų saugumą atsakingi asmenys užtikrina tinkamą priežiūrą arba jie iš anksto gauna instrukcijas dėl šio aparato naudojimo.

Vaikai turi būti prižiūrimi, užtikrinant, kad jie nežaistų su aparatu.

Svarbu: vandens šildytuvus turi būti montuojamas laikantis šalyje, kurioje įrenginys montuojamas, galiojančių standartų. Jeigu manote, kad neturite pakankamai žinių šiam gaminiui sumontuoti, rekomenduojame pasitarti su specialistu.

ĮRENGIMAS NUMATYTOJE VIETOJE

Dėmesio: su sunkiais gaminiiais elgtis atsargiai.

1. Įrenginį montuoti nuo šaltčio apsaugotoje vietoje. Garantija netaikoma įrenginiui sugedus dėl viršslėgio, kurį sukėlė užsiblokovęs apsauginis įtaisas.
2. Įsitikinti, kad vidinė patalpos pertvara išlaikys prietaiso, pripildyto vandeniu, svorį.
3. Jeigu prietaisą reikia sumontuoti patalpoje ar vietoje, kurioje aplinkos temperatūra nuolat aukštesnė kaip 35 °C, būtina numatyti jos vėdinimą.
4. Vonios kambaryje nemontuoti V0 ir V1 tūrio gaminio (žr. 1 pav.). Jeigu prietaisas sumontuotas virš gyvenamųjų patalpų, numatyti apsauginį rezervuarą su nutekėjimo į kanalizaciją sistema.
5. Prietaisą įrengti lengvai pasiekiamoje vietoje.

VERTIKALIAUS SIENINIO VANDENS ŠILDYTUVO PRITVIRTINIMAS: kad prireikus būtų galima pakeisti kaitinimo elementą, po vandens šildytuvo vamzdžiaus palikti pakankamai laisvos vietos. **serija Ø 505:** (žr. 2 pav.). Įrenginiai, kurių skersmuo Ø 505, gali būti montuojami ant trikojo (pateikiamas atskirai), jeigu siena nėra pakankamai tvirta. Vis dėlto būtina prie sienos pritvirtinti viršutinę vandens šildytuvo apkabą, kad būtų išvengta bet kokio pasvirimo.

STABILUS VANDENS ŠILDYTUVO PRITVIRTINIMAS. Vandens šildytuvus turi būti pritvirtintas tiksliai vertikaliai ir užtikrinant visišką stabilumą bei galimybę prieiti prie elektrinės dalies detalių ir apsauginių įtaisų. Numatyti laisvą priėjimą prie keičiamųjų elementų.

Horizontalaus VANDENS ŠILDYTUVO PRITVIRTINIMAS: serija Ø 505. Įvairios montavimo galimybės (žr. 3 pav.); sumontavus vandens šildytuvą, hidraulinio prijungimo vamzdžių padėtis besąlygiškai turi būti griežtai vertikali. Numatyti laisvą priėjimą prie keičiamųjų elementų.

HIDRAULINIS PRIJUNGIMAS

Iki hidraulinio prijungimo būtina gerai išvalyti tiekimo vamzdyną. Karšto vandens angos suvirinimo sudūrimas turi būti atliktas naudojant ketaus, plieno manžetą arba elektroizoliato jungtį, kad būtų išvengta jungčių korozijos (tiesioginis geležies/vario kontaktas). Žalvarinės jungtis naudoti draudžiama.

MONTAVIMAS ESANT SLĖGIUI: tiekimo vamzdyje būtina įmontuoti naują apsauginį įtaisą, atitinkantį galiojančius standartus (Europoje EN 1487). slėgis tarp 7 ir 9 barų (0,7 ir 0,9 MPa) ir diametras 3/4".

Apsaugai skirtos dalys turi būti apsaugotos nuo šaltčio.

Jokio papildomo hidraulinio priedo tarp apsauginio įtaiso ir įrenginio šalto vandens ėmiklio neturi būti. Būtinus slėgio reduktorius, kai tiekiamo vandens slėgis yra didesnis nei 5 barų - 0,5 MPa (netiekiamas vis įrenginiui). Prijunkite apsaugos prietaisą prie beslėgio išleidžiamojo vamzdžio nuo šaltčio apsaugotojo patalpoje. Išleidžiamasis vamzdis turi būti pajungtas nuožulniai, kad išmetamas vanduo tekėtų savitaka. Kanalizacijos vamzdžiai turi būti atsparūs 100 °C temperatūrai ir 10 barų (1MPa) (žr. 4 pav.).

Jeį yra naudojami PER vamzdžiai, itin rekomenduojama prie vandens šildytuvo išvedamosios angos uždėti termostatinį reguliatorių. Jis bus reguliuojamas atsižvelgiant į naudojamą medžiagų savybes.

PRIJUNGIMAS PRIE ELEKTROS MAITINIMO TINKLO (žr. schemas vadovautis reikiamomis schemomis)

Vandens šildytuvus gali būti jungiamas ir veikti tik įjungtas į kintamosios vienfazės 230 V srovės arba 400 V trifazės srovės (tai priklauso nuo modelio) tinklą. Vandens šildytuvą prijungti nelanksčiu kabeliu su 2,5 mm² skersmens gyslomis (4 mm² – esant > 3700 W galiai). Iki kalibruoto aptako įtvirtinimo naudoti standartinius kabelių kanalus (fiksuoatas arba kaneliūros apvalkalas). Įrenginius, kuriems numatytas tik vienas kabelis ar vienas kištukas (Prancūzijoje uždrausta), jungti tiesiogiai. Kabelio įžeminimo laidą būtinai sujungti su žeme arba tam skirtu su ⊕ simboliu pažymėtu gnybtu. **Toks jungimas būtinai siekiant užtikrinti saugumą.** Žaliai geltonas įžeminimo laidas turi būti ilgesnis už fazių laidų ilgį. Turi būti sumontuotas daugiakontaktis grandinės atjungimo įtaisas (kontaktų atsiverimas – ne siauresnis kaip 3 mm: saugiklis, srovės išjungiklis). Tais atvejais, kai hidrauliniai kanalai atskirti izoliuojančia medžiaga, elektros grandinės bus saugomos diferencijuojančiu 30 mA atjungikliu, atitinkančiu galiojančias normas. Įjungimas turi atitikti maitinimo įtampą (žr. schemas ir 2 lentelę).

Prieš išmontuodami gaubtą, įsitikinkite, kad elektros srovė išjungta.

Terminis grandinės atjungiklis. Visi mūsų gaminiai turi termostatą su terminiu grandinės atjungikliu, kuris išjungia vandens šildytuvo maitinimą ir kurį vėl galima įjungti rankiniu būdu.

Dėmesio: Suveikus apsauginiam įtaisui: a) prieš imantis bet kokių veiksmų išjungti srovę, b) nuimti dangtelį, c) patikrinti elektrinės dalies jungtis, d) vėl įjungti terminį grandinės atjungiklį. Pakartotinai suveikus apsauginiam įtaisui, pakeisti termostatą. Nesukelti trumpojo jungimo apsauginiam įtaise ar termostate. Maitinimą vėl jungti tik iš skydelio.

PALEIDIMAS / VEIKIMAS

DĖMESIO: jokiū būdu nejungti įtampos tuščiam vandens šildytuve. Prieš įjungiant įtampą, atsukti karšto vandens čiaupus, išstumti visą orą iš kanalizacijos vamzdžių ir pripildyti įrenginį. Patikrinti vamzdžių jungčių ir emiklio jungties dėžutėje sandarumą. Esant nuotėkiui nesmarkiai paveržti. Patikrinti hidraulinių apsauginių įtaisų veikimą ir pripildyti vandens. Paleisti įrenginyje įtampą. Per 5–20 min., nelygu įrenginio talpa, vanduo turi po truputį išvarvėti per apsauginio nuleidimo angą. Šį įprastą reiškinį sukelia vandens išsiplėtimas. Patikrinti jungčių ir išleidimo jungties sandarumą. Kaitinimo metu šarvuoti vandens šildytuvai gali kelti virimo triukšmą – tai priklauso nuo vandens savybių; toks garsas yra normalus ir nėra sietinas su jokiū įrenginio gedimu. Kad būtų išvengta bakterijų augimo (*Legionella* ir kt.), kasdien bent kartą įkaitinti iki 60 °C. Gamyklinis termostato nustatymas yra (65 °C+/- 5 °C arba 82 °C+/-3 °C – priklauso nuo modelio). **SVARBU:** jei pastebimas nuolatinis garo veržimasis ar karšto vandens tekėjimas per apsauginį vandens vožtuvą arba atsukus tiekimo čiaupą, išjungti vandens šildytuvo elektros maitinimą ir susisiekti su specialistu. Pirmą sykį įjungus iš šildymo elemento gali skliti dūmai ir kvapas. Tai normalu ir po kelių minučių nustos.

PRIEŽIŪRA

Priežiūra namų sąlygomis: Suveikia kartą per mėnesį, vandens išleidimas būtinas, kad užkirsti kelią nuovirų susidarymui ir patikrinti, kad sistema nėra užblokuota.

Tokios priežiūros neatliekant įrenginys gali sugesti ir garantija gali būti prarasta.

Specialistų priežiūra:

- a) Išvalyti panašias į dumblą kalkių nuosėdas. Negramdyti ar nedaužyti prie sienelių prikibusių kalkių, kadangi galima sugadinti apvalkalą.
b) Magnio anodą keisti kas 2 metai arba kai jo skersmuo tampa didesnis kaip 10 mm. Norint pakeisti šarvuotą kaitinimo elementą arba anodą reikia iš šildytuvo išleisti vandenį ir pakeisti jungti. Drenaža "Išjunkite el. maitinimą ir užsukite šalto vandens padavimą, atsukite karšto vandens maišytuvą/ čiaupą ir reguliuodami apsaugos mechanizmą atlikti šias operacijas." Vėl įmontuoti kaitinimo elementą kiek priveržiant veržles (kryžminis veržimas), kitą dieną patikrinti sandarumą ir, jei reikia, suveržti. Jei maitinimo laidas sugadintas, jį būtina pakeisti specialiu laidu arba agregatu, gaunamu iš gamintojo ar jo atstovo.

KEIČIAMOSIOS DALYS: termostatas, jungtys, kaitinimo elementas, šildytuvo korpusas, šviesdiodis indikatorius, magnio anodas, ACI (integruotos antikorozinės sistemos) plokštės, maitinimo kabelis.

Garantija suteikiama tik tada, jei naudojamos gamintojo detales.

GAMINIAI su ACI (ypatingi nurodymai): [sitikinti, kad šviesdiodis ACI indikatorius mirksi daugiausia 15 minučių nuo įtampos paleidimo. Jeigu šviesdiodis ACI indikatorius nemirksi, susisieki su pardavimo atstovu. Neišmeskite savo prietaiso kartu su buitinėmis atliekomis, o pristatykite jį tam skirtą vietą (surinkimo punktą), kur jį bus galima perdirbti.



GARANTIJOS APIMTIS

Vandens šildytuvus turi būti instaliuojamas, naudojamas ir prižiūrimas pagal taisykles, vadovaujantis šalyje nustatytais standartais ir šio informacinio lapelio nurodymas.

Europos Sąjungoje šiam įrenginiui taikoma teisinė garantija, kuri vartotojams suteikiama taikant direktyvą 1999/44/EB ir kuri įsigalioja nuo prekės pateikimo vartotojui. Be teisinės garantijos, kai kuriems gaminiams taikoma papildoma garantija, apimanti tikrai rezervuaro ir defektnių dalių nemokamą pakeitimą, išskyrus įrenginio perkėlimo ir ir jungčių įrengimo išlaidas. Žr. toliau pateikiamą lentelę. Ši komercinė garantija jokia forma nedaro įtakos teisėms, kurias Jums suteikia teisinė garantija. Ji taikoma šalyje, kurioje gaminys nupirktas, su sąlyga, kad jis yra ir sumontuotas toje šalyje. Apie bet kokių nelaimingą įvykių turi būti pranešta pardavimui tarpininkui prieš pakeičiant įrenginį pagal garantiją, o įrenginys paliekamas draudimo ekspertams ir gamintojui tirti.

Serija	Šarvuoti arba O'pro visi, kurių talpa	ACI / "Ceramic" serija
Teisinė garantija	2 metai visoms dalims	
Papildoma komercinė garantija šildytuvo rezervuarami ir korpusui, išskyrus elektrinės dalies dalis	+3 metai	+3 metai

Kad pasinaudotumėte garantija, susisieki su **gaminį sumontavusia arba pardavusia įmone**. Jei nepavyko, susisieki su ATL INTERNATIONAL: tel. (33)146836000, faks. (33)146836001

58 av Gén. Leclerc 92340 Bourg-la-Reine (Prancūzija), kur jums bus nurodyta, kokių tolesnių veiksmų imtis. Garantija bus taikoma tik gaminiams, kuriuos ištyrė ekspertai ir kuriuos garantija suteikianti įmonė pripažino defektiniais. Gaminius būtina išsaugoti, kad juos būtų galima minėti įmonei pateikti.

Garantija netaikoma susidėvėjusioms dalims – magnio anodams, sunkiai prieinamiems įrenginiams (prie kurių sunku prieiti taisyti, prižiūrėti ar atlikti ekspertizę); įrenginiams, laikomiems nenormaliomis aplinkos sąlygomis: šaltyje, neapsaugotose nuo oro pokyčių vietose, esant vandeniui, turinčiam agresyvių savybių, nebūdingų geriamojo vandens savybėms, esant dideliems elektros įtampos šuoliams. Įrenginiams, kurie sumontuoti nesilaikant šalyje galiojančių standartų ir taisyklių: nesant apsaugančių nuo viršslėgio mechanizmų arba jie blogai sumontuoti, esant neįprastai korozijai dėl netinkamo hidraulinio prijungimo (geležies/vario kontaktas), esant netinkamam žeminiui, esant nepakankamam kabeliniam intarpui, nesilaikant šioje instrukcijoje pateiktų prijungimo schemų. Įrenginiams, neprižiūrimiems pagal šią instrukciją nurodymus. Netaisius arba nekeitus įrenginio detalių ar sudedamųjų dalių arba tai atlikus be garantiją suteikusios įmonės leidimo. Neįjungus ACI įtaiso įrenginiuose, kuriuose jis numatytas. Vienos sudedamosios dalies pakeitimas nepaigina suteikiamos įrenginiui garantijos trukmės.

FIGYELMEZTETÉS

A készülék csökkent fizikai, érzékszervi vagy értelmi képességű személyek (ideértve a gyerekeket is), vagy tapasztalattal, vagy kellő ismerettel nem rendelkező személyek által nem használható, kivéve akkor, ha a biztonságukért felelő személy felügyeletüket ellátja, vagy a készülék használatával kapcsolatban előzetes utasítást szolgáltat számukra.

Ügyeljen arra, hogy gyermekek ne játsszanak a készülékkel.

Važno : Grijalica vode mora biti priključena u skladu sa nacionalnim standardima. U slučaju neiskustva u montaži grijalice vode preporuča se kontaktirati profesionalnog instalatera.

Mjesto instalacije

1. Instalirajte uređaj u prostoriju zaštićenu od smrzavanja. Ukoliko je uređaj oštećen zbog prevelikog pritiska uzrokovanog neprohodnošću sigurnosnog ventila, jamstvo neće biti priznato.
2. Provjerite da li zid na koji postavljate uređaj može nositi grijalicu kada se napuni vodom.
3. Ukoliko se uređaj postavlja u prostoriju gdje je temperatura iznad 35 stupnjeva Celzijusa mora se osigurati ventilacija prostorije.
4. Kada uređaj instalirate u kupaonicu, ne instalirajte ga u prostorima V0 i V1 (vidi sliku 1). Ukoliko uređaj instalirate iznad prostorija u kojima boravite, osigurajte odvod vode u kanalizacijski sistem.
5. Postavite uređaj na mjesto gdje je lako dobavljiv.

Instaliranje okomitog zidnog uređaja : Kako bi osigurali zamjenu grijačeg elementa ostavite slobodnog prostora ispod krajeva spojnih cijevi uređaja. Fi 505 raspon:(vidi sliku 2). Fi 505 uređaj može biti montiran na tronožni oslonac (opcijski) ukoliko zid nije dovoljno čvrst. U tom slučaju obvezno je gornji nosač bojlera pričvrstiti na zid kako bi se spriječilo prevrtanje uređaja.

Instaliranje stojećeg podnog uređaja : Uređaj mora biti instaliran isključivo okomito i to na način koji osigurava potpunu stabilnost uz osiguran pristup električnim dijelovima i sigurnosnim uređajima. Osigurajte pristup dijelovima koji mogu zatrebati zamjenu.

Instaliranje horizontalnog uređaja: Fi 505 raspon: (razni tipovi instalacije, vidi sliku 3) ; Kada je uređaj postavljen, spojevi vode moraju biti isključivo vertikalno ispod uređaja. Osigurajte pristup dijelovima koji mogu zatrebati zamjenu.

Spoj sa vodom (vezano uz tablicu)

Sve dovodne cijevi moraju biti prije spajanja temeljito očišćene. Spoj sa dovodom tople vode mora biti preko dielektričnog nipelca kako bi se izbjeglo korodiranje cijevi (zbog izravnog dodira željeza i bakra). Za ovaj spoj ne koristite mjedeni nipel.

INSTALACIJA POD TILAKOM: Novi sigurnosni ventil koji odgovara primjenjivim standardima (u Europi EN 1487) nyomás 7 és 9 bar (0,7 és 0,9 MPa) 3/4" átmérőjű. **A biztonsági egység a fagytól védendő.** Mora biti postavljen. Između sigurnosnog ventila i ulaza hladne vode u grijalicu vode ne smije biti instaliran niti jedan drugi uređaj. Montaža reducir ventila se preporuča ukoliko je tlak vode iznad 5 bara (0,5 MPa). A biztonsági túlfolyó berendezést csatlakoztassa egy megfelelő ejtésű, fagymentes környezetben elhelyezett kifolyócsőre, hogy a felfűtéskor jelentkező túlnyomás miatt a víz elfolyhasson. Koristene cijevi moraju biti sposobne podnijeti temperature iznad 100 stupnjeva Celzijevih i pritisk od 10 bara – 1 MPa (vidi sliku (4)).

PEX cső használata esetén a vízmelegítő kimenetnél szabályozó termosztát felszerelése ajánlott. A felhasznált anyagok függvényében kell beszabályozni.

Električni spojevi (vidi-tabelu dijagrama. Osvrnite se na relevantne dijagrame.)

Grijalica vode može biti spojena i napajana samo sa monofaznom 230V AC ili trofaznom 400V strujom (ovisno o modelu). Spojite grijalicu kabelom sa križnom sekcijom od 2,5 mm² (4 mm² za snagu iznad 3700W). Koristite standardni kabel (fiksni ili prstenom pojačani) za kalibrirano predviđeno mjesto ispod pokrova. U slučaju da je uređaj opremljen sa kabelom ili utičnicom, spojite izravno. Spoj za uzemljenje na kabelu MORA biti uzemljen. **Ovaj spoj je od vitalnog značenja za Vašu sigurnost.** Zeleno-žuta žica za uzemljenje mora biti duža od žica faze. Instalacija mora biti upotpunjena, uzvodno od uređaja, sa bipolarnim uređajem za prekid kruga (otvor kontakta bar 3mm; osigurač, prekidač). Ukoliko su kablovi napravljeni od izolirajućeg materijala, električni kontakti moraju biti zaštićeni 30 mA uzemljenim prekidačem u skladu sa primjenjenim standardom. Prilagodite spoj dovodu energije (vidi dijagrame i tabele).

Prekidač termalnog kruga: Svi naši proizvodi opremljeni su prekidačem termalnog kruga, sa ručnim resetiranjem, koji isključuje dovod energije u slučaju pregrijavanja.

A fedlap eltávolítása előtt ellenőrizni kell, hogy a készülék nincs áram alatt.

OPREZ: ukoliko se prekidač nastavlja isključivati : a) uređaj isključite iz struje prije svih daljnjih radnji, b) uklonite pokrov, c) provjerite električne spojeve, d) resetirajte prekidač termalnog kruga. Ukoliko se problem nastavi zamijenite termostat. Nikada ne napravite by-pass sigurnosnog uređaja ili termostata. Energiju spojite samo preko terminala.

Uključivanje/upotreba

Oprez: Havonta egyszer kézzel nyissa ki a biztonsági szelepet azért, hogy megakadályozza a vízkő lerakódását, a szelep beszorulását!

Prije uključivanja, otvorite slavine vode te ih ispuštite dok sav zrak ne izađe iz spremnika vode.

Provjerite da cijevi i zatvor spremnika ne propuštaju vodu. Ukoliko propuštanje postoji zategnite polagano. Provjerite da li su sigurnosni uređaji uredni i napunite spremnik vode. Uključite grijalicu.

Provjerite da li su spojevi suhi. U tijeku zagrijavanja moguće je zvuk prokuhavanja što ni u kom slučaju ne predstavlja nikakav kvar grijalice.

Kako bi se izbjegao razvoj bakterija (legionella, ...) osigurajte da se svaki dan postigne temperatura od 60 stupnjeva Celzijevih. Termostat je tvornički podešen na 65 stupnjeva +/- 5 stupnjeva ili 82 stupnja +/- 3 stupnja, ovisno o modelu).

VAŽNO: Ukoliko para ili kipuća voda izbija na slavini tople vode ili odljevnom ventilu, isključite struju i pozovite ugovornog ovlaštenog servisera.

Az első bekapcsoláskor kis mértékű füstöt és szagot érezhetünk a készülék felől, a fűtő egységre rakódott por miatt. Ez természetes jelenség, pár perc után megszűnik.

Održavanje :

- Jednom mjesečno aktivirajte odljevni ventil na sigurnosnom ventilu uređaja. Ukoliko se navedeno ne napravi moguće je nastanak štete i poništenje Jamstva.
 - Ukloniti kamenac. Pri uklanjanju kamenca voditi računa da se ne ošteti plašt uređaja.
 - Promijeniti magnezijevu anodu svake dvije godine ili kada je dijametar manji od 10mm. Promjena grijačeg tijela ili anode zahtijeva ispuštanje vode i zamjenu brtve grijača.
- VÍZLEERESZTÉS: Kapsolja ki az áramellátást és zárja le a beömlő vízcsapot! Nyissa ki a biztonsági szelepet, majd nyisson ki meleg-víz csapot, hogy a víz kiürülhessen a tartályból!

Ponovo postavite grijači element i zategnite vijke polagano (nasuprotne vijke po sekvencama), provjerite da li postoji curenje vode i ponovo zategnite vijke ukoliko je potrebno.

Amennyiben a vezeték sérült, azt a gyártótól vagy a szakszerviztől beszerezhető, speciális vezetékkel le kell cserélni.
PROMJENJIVI DIJELOVI: termostat, brtve, grijači element, indikator lampica, magnezijeva anoda, ACI ploča, spojini kabel.

Jamstvo zahtijeva da se postavne isključivo originalni proizvođačevi dijelovi.

Radnje pod točkama b) i c) obvezno povjeriti ugovornom serviseru sa priloženog popisa iz jamstvenog lista.

Posebne upute (za ACI proizvode) :

Provjerite da ACI indikator lampica svijetli najmanje 15 minuta nakon što je uređaj uključen. Ukoliko ACI lampica ne svijetli molimo Vas odmah kontaktirajte Vašeg distributera. Obnovljiva baterija ne smije se odbaciti nigdje osim u za to predviđene otpatke.

Készülékét ne dobja a háztartási hulladék közé, hanem adja le egy megfelelő gyűjtőhelyen, ahol a benne található anyagokat újrahasznosítják.



Uvjeti Jamstva:

Grijalica vode mora biti instalirana, korištena i održavana prema najboljim iskustvima koja moraju biti suglasna sa primjenjivim standardima zemlje u kojoj se uređaj montira te uputama u ovom priručniku.

U Europskoj Uniji uređaj je pokriven statutomom garancijom prema korisnicima u skladu sa uputom 1999/44/CE. Ovo jamstvo stupa na snagu kada je uređaj isporučen krajnjem korisniku. U dodatku jamstvu određeni modeli imaju dodatni jamstveni period kojim je pokrivena besplatna zamjena spremnika i dijelova koji su neispravni. **Troškovi zamjene i transporta nisu uključeni.** Uputa prema tablici koja slijedi.

Ova komercijalna garancija ne mijenja statutarna prava. Primjenjuje se u zemlji gdje je grijalica kupljena i instalirana. Lokalni distributer mora biti obaviješten o oštećenju prije zamjene proizvoda pod Jamstvom. Uređaj ostaje na raspolaganju za daljnje provjere proizvođaču ili osiguravajućoj kući.

Seriya	E - seriya	ACI“Ceramic“ seriya
Zakonska	1 godine na sve dijelove	
Dodatna komercijalna garancija na spremnik i grijač osim za električne dijelove	+ 3 godine	+ 6 godina

Kako bi realizirali reklamaciju u Jamstvenom roku, kontaktirajte Vašeg prodavača ili instalatera. Ukoliko smatrate potrebnim kontaktirajte : ATLANTIC INTERNATIONAL Tel ++33 1 46 83 60 00, Fax ++33 1 46 83 60 01, 58 Avenue du general Leclerc, 92340 Bourg la Reine, France , gdje će te biti obaviješteni o daljnjim koracima. Jamstvo je primjenjivo samo na pregledane proizvode koji su prihvaćeni kao neispravni od strane tvrtke koja supotpisuje Jamstvo. Vrlo je bitno da proizvodi moraju biti zadržani zbog daljnjeg ispitivanja.

Iznimke: Magnezijeva anoda, oprema do koje nije moguće doprijeti. Oprema izložena abnormalnim vremenskim uvjetima : zamrzavanju, lošem vremenu, abnormalno agresivnoj vodi, nestabilnom napajanjem strujom. Opremi nepostavljenoj u skladu sa standardima zemlje gdje je instalirana: nedostatku ispravnog fitinga ili sigurnosnih uređaja, abnormalnoj koroziji uslijed kontakta željezo-bakar, nepravilnom uzemljenju, nepravilnoj debljini kabela, nepridržavanju crteža spojeva u ovim uputama. Oprema neodržavana u skladu sa ovim uputama. Popravke i zamjena dijelova izvedeni od neovlaštenog servisera. Nespajanje ACI opreme na ispravan način. Promjena dijelova ne produžuje rokove Jamstva.

Proizvodi ilustrirani u ovim uputama mogu biti modificirani u bilo koje doba kao odraz promjena u proizvodnji ili trenutnim normama.
Oprema odgovara elektromagnetskim uputama 2004/108/CEE i niskom naponu 2006/95/CEE.

Important: Instalarea boilerului trebuie sa respecte normele in vigoare in tara dvs. Daca cunostintele dvs sunt insuficiente in acest sens va rugam sa apelati la un specialist, recomandabil din lista unitatilor service.

AVERTISMENT: Acest aparat nu a fost prevăzut pentru a fi folosit de persoane (inclusiv copiii) ale căror capacități fizice, senzoriale sau mentale sunt reduse, sau persoane lipsite de experiență sau de cunoștințe, doar dacă acestea au putut beneficia, prin intermediul unei persoane responsabile de siguranța lor, de o supraveghere sau de un instructaj prealabile cu privire la folosirea celui aparat. Trebuie supravegheați copiii pentru a se asigura că nu se joacă cu acest aparat.

AMPLASAREA

ATENȚIE: Produs greu. Manipulați cu atenție.

Instalați aparatul într-o încăpere ferită de îngheț. Distrugerea aparatului datorită blocării elementelor de siguranță scoate produsul din garanție.

Asigurați-vă ca peretele sau podeaua poate suporta greutatea produsului plin cu apă.

Dacă aparatul trebuie instalat într-o încăpere unde temperatura depășește 35°C, prevedeați o aerisire a încăperii.

În baie, u instalați acest produs în volumele marcate Vo și VI (vezi fig.1). Prevedeați un sistem de scurgere eficientă a apei dacă boilerul este instalat deasupra încăperilor de locuit.

Amplasați aparatul într-un loc accesibil.

FIXAREA BOILERULUI VERTICAL MURAL: Pentru a permite schimbarea eventuală a rezistenței, lăsați dedesubtul extremităților tevelor boilerului un spațiu liber. Aparatele Ø 505 (vezi fig. 2) pot fi montate pe trepid (optional se poate livra), dacă pardoseala nu este suficient de solidă. Este în același timp obligatoriu să fixați pe perete etrierul superior al boilerului pentru a evita răsurnarea.

POZITIONAREA UNUI BOILER STABIL. Boilerul trebuie să fie instalat în poziție strict verticală în așa fel încât să se asigure stabilitatea perfectă a produsului și accesul la părțile electrice și la elementele de siguranță. Prevedeați acces la elementele ce pot fi înlocuite.

POZITIONAREA UNUI BOILER ORIZONTAL Gama Ø 505 : Diferite posibilități de instalare (vezi fig.3); odată boilerul amplasat, tevilă de legatură hidraulică trebuie OBLIGATORIU să se gasească în poziție verticală dedesubtul boilerului. Prevedeați acces la elementele ce se înlocuiesc.

RACORDURI HIDRAULICE (raportați-vă la tabele)

Se impune curățarea perfectă a tevelor înainte de legarea boilerului. Racordul de pe ieșire trebuie făcut cu un manson din fontă, oțel sau racord dielectric pentru a evita coroziunea tubulaturii (contact direct fier/cupru), fiind interzise racordurile din cauciuc.

MONTAJUL SUB PRESIUNE Instalați obligatoriu un element de siguranță nou pe intrarea apei în boiler (supapa de siguranță), care să respecte normele în vigoare (EN 1487) presiune între 7 și 9 bari (0,7 și 0,9 MPa) și diametru 3 / 4 ". Grupul de siguranță trebuie să fie protejat cu gel. Nici un accesoriu hidraulic nu trebuie situat între elementul de siguranță și intrarea în boiler. Un reductor de presiune este necesar dacă presiunea de alimentare depășește 5 bar (0,5 MPa) (nu este inclus în furnitura). Racordați dispozitivul de siguranță la un furtun de evacuare ținut în aer liber într-un mediu lipsit de îngheț, având panta continuă pentru evacuarea apei în timpul încălzirii sau pentru drenarea apei din încălzitor. Canalizarea utilizată trebuie să suporte temperaturi de 100°C și 10 bar – 1 MPa (vezi fig.4).

În cazul în care se folosesc furtunuri PER, punerea unui regulator termostatic la ieșirea boilerului este temeinic sfătuită. Acesta va fi reglat în funcție de performanțele materialului folosit.

LEGATURI ELECTRICE (schemele electrice. Raportați-vă la schema corespunzătoare)

Boilerul poate fi legat și poate funcționa alimentat de la rețeaua electrică monofazată 230V sau trifazată de 400V. Racordați boilerul prin conductori cu secțiunea de 2,5 mm² (4mm² pentru puteri >3700W). Utilizați pentru aceasta un protector normalizat de cablu până la intrarea în boiler. Pentru aparatele livrate cu cablu sau cu stecker racordați direct. Legați OBLIGATORIU conductorul de pamantare la pamantare sau fixați firul de pamantare la borna marcată cu simbolul \oplus . Aceasta legare este obligatorie pentru motive de securitate. Firul de pamantare galben-verde trebuie să fie de lungime mai mare celor de fază.. Instalarea trebuie să prevadă înaintea boilerului un întrerupător bipolar (cu deschidere minimă de 3 mm: fuzibil, disjunctiv). În cazul în care legăturile hidraulice sunt din material izolan, circuitele electrice trebuie protejate cu un disjunctiv diferențial de 30mA adaptat normelor în vigoare. Adaptați legarea la alimentare (vezi tabelele). Înaintea oricărei demontări a capotei, să se asigure că alimentarea a fost întreruptă.

Protecția termică Toate produsele sunt echipate cu un termostat cu element de protecție termică cu rearmare manuală, care întrerupe alimentarea boilerului în caz de supraîncălzire (cu excepția gamei electronice prevăzută cu fuzibil termic).

Atenție: **în caz de declansare a elementului de siguranță: a) întrerupeți alimentarea înaintea oricărei operații.; b)scoateți capacul; c) verificați legăturile electrice; d) rearmați protecția termică. În caz de declansare repetată înlocuiți termostatul. Nu scurtcircuitați niciodată siguranța sau termostatul. Efectuați legăturile electrice numai la borne.**

Pentru produsele electronice de putere mai mare sau egală la 1800W este posibilă alimentarea trifazată la 400V folosind un cui de alimentare 400V.

PUNEREA ÎN FUNCȚIUNE/FUNCTIONAREA

ATENȚIE: Niciodată nu puneți boilerul fără apă sub tensiune.

Înainte de punerea sub tensiune, deschideți robinetul de apă caldă, purjați tevilă până când este eliminat aerul și umpleți aparatul cu apă.

Verificati etanseitatea tevilor si racordurilor . in caz de neetanseitati restrangeti racordurile. Verificati functionarea elementelor hidraulice de siguranta si umpleti boilerul cu apa. Puneti aparatul sub tensiune. Dupa 5 pana la 20 minute, functie de capacitatea aparatului apa trebuie sa picure prin orificiul de golire. Acest fenomen este normal si se datoreaza dilatarii apei. Verificati etanseitatea racordurilor. In timpul incalzirii functie de calitatea apei boilerul poate sa emite unele sunete (zgomot de fierbere). Acest zgomot este normal si nu indica nici o defectiune a aparatului.

Pentru a evita dezvoltarea bacteriilor asigurati cel putin o incalzire la 60°C pe zi. Termostatul este reglat de producator in zona acestas (65+/- 5°C sau 82+/-3°C functie de model).

IMPORTANT: Daca se constata o degajare continua de vapori sau de apa fiarta prrin deschiderea unui robinet, deconectati imediat boilerul de la retea si chemati centrul de service.

La prima punere în funcțiune, elementul de încălzire poate scoate fum și puteți simți un miros specific. Acest fenomen este normal și dispare în câteva minute.

INTRETINERE

Intretinerea curenta: Operati (manevrati) valva de presiune cel puțin o data pe luna pentru a preveni blocarea cu calcar a acesteia și pentru a verifica functionarea corecta .

Nerespectarea acestei prevederi poate atrage dupa sine deteriorarea acesteia si pierderea garantiei.

Intretinerea de personal calificat de service: Înaintea oricărei demontări a capotei, să se asigure că alimentarea a fost intreruptă.

a)Indepartati tartrul depus sub forma de granule. Nu zgariati si nu loviti tartrul depus intrucat riscati deteriorarea emailului de protectie.

b)Schimbati anodul de magneziu la fiecare 2 ani de functionare sau daca diametrul acestuia scade sun 10 mm. Inlocuirea elementului incalzitor in tub sau a anodului necesita golirea prealabila a apei si inlocuirea racordului. GOLIRE : Opriti alimentare electrica si inchideti robinetul de alimentare cu apa rece,dechideti robinetul(robinetii) de apa calda si manevrati valva de siguranta inainte de efectuarea acestor operatiuni.

Remontati elementul incalzitor strangand moderat suruburile (strangere incrucisata), controlati a doua zi etanseitatea si restrangeti daca e cazul.

În cazul în care cablul de alimentare este avariata, trebuie înlocuit cu un cablu sau un ansamblu special disponibil la producător sau la centrul de service autorizat.

PIESE INLOCUIBILE: termostatul, racordurile, elementul incalzitor, corpul de incalzire, becul de semnalizare, anodul de magneziu, platina ACI, cablul electric. Garantia este conditionata de utilizarea de piese originale furnizate de producator.

PRODUSE ACI (specific)

Verificati daca becul de semnalizare se aprinde dupa cel mult 15 minute de la punerea sub tensiune. Daca becul Acı nu se aprinde (intermitent sau fix functie de model), va rugam contactati unitatea vanzatoare (nu aruncati acumulatorul).

Nu aruncati aparatul dumneavoastra împreună cu deșeurile menajere, ci predati-l într-un loc destinat acestui scop (punct de colectare), unde va putea fi reciclat.



CONDITII DE GARANTIE

Boilerul trebuie instalat utilizat si intretinut conform celor precizate in prezentul manual si conform normelor in vigoare in tara dvs.

In Uniunea Europeana acest aparat beneficiaza de garantia legala acordata consumatorilor, prin aplicarea directivei 1999/44/CE, garantia intrand in vigoare la data achizitionarii produsului de catre consumator. In afara garantiei legale anumite produse beneficiaza de garantie suplimentara cu referire numai la inlocuirea gratuita a bazinului si a componentelor recunoscute ca fiind defectuoase, aceasta neincluzand manopera si cheltuielile de transport. Va rugam sa va raportati la tabelul de mai jos.

Aceasta garantie comerciala nu poate afecta in nici un fel drepturile acordate consumatorului de prevederile legale in vigoare. Garantia este valabila in tara in care este cumparat produsul, cu conditia ca acesta sa fie instalat in aceeași țară. Toate daunele trebuie declarate depozitarului inaintea inlocuirii in bgarantie si aparatul inlocuit va ramane la dispozitia expertilor producatorului si ai asiguratorului.

Termen de garantie comerciala:

Gama	Blindat sau O'pro	Gama ACI
Garantie legala	2 ani toate componentele	2 ani toate componentele
Garantie comerciala suplimentara asupra cuvei si corpului de incalzire, mai putin partile electrice	+3 ani	+3 ani

Inlocuirea unei componente nu prelungeste durata de garantie a aparatului. Pentru a beneficia de garantie , va rugam sa contactati instalatorul sau revanzatorul. Puteti oricand contacta ATL International: Tel: (33)1466836000, Fax: (33)146836001, 58 av. Gen. Leclerc 92340 Bourg-la-Reine (France), Tel: 0080038713858 (Belgia) si care va va indica firma de service recomandata. Garantia nu se aplica decat asupra produselor recunoscute ca avand defecte datorate producatorului sau componentelor. Produsul trebuie pastrat pentru a fi pus la dispozitia unitatii service.

Nu fac obiectul garantiei: piesele de uzura: anodul de magneziu. Aparatele neexpertizabile (difil de accesat pentru verificare si intretinere- cele instalate neconform precizarilor din prezentul manual). Aparatele expuse unor conditii de mediu neconforme precizarilor di prezentul manual: supuse inghetului, intemperilor, utilizarea de apa care prezinta caracteristici de agresivitate chimica in afara criteriilor de potabilitate, alimentarea electrica cu fluctuatii de tensiune in afara limitelor prevazute de norme. Aparatele instalate fara respectarea normelor si reglementarilor in vigoare: absentia sau montarea gresita a elementelor de securitate, suprapresiune, coroziune anormala datorata racordurilor hidraulice incorecte (contact fier/cupru), impamantare incorecta sau absentia, sectiune insuficienta a cablului electric, nerespectarea schemelor de legare electrica prezente in acest manual. Aparatele neintretinute conform prescriptiilor din prezentul manual.

Reparatiile sau inlocuirea elementelor componente facute de personal neagreat de producator. Absenta brensarii dispozitivului ACI pentru aparatele dotate cu astfel de dispozitive. Inlocuirea unui component nu prelungeste termenul de garantie al aparatului.

هام جداً : عند تركيب سخان المياه ، يجدر مراعات المعايير المحلية المطبقة في بلد التركيب. في حال لا تملكون المعلومات الكافية لتركيبة هذا الجهاز ، ننصح باستشارة اختصاصي.
في حالة استعمال انابيب من نوع PER ، ننصحكم بوضع معدل حراري في مخرج سخان المياه. يتم تعديله حسب كفاءة المعدات المستعملة

تركيب السخان

تحذير : هذه الأجهزة ثقيلة الوزن ، يجدر استعمالها بتأن.

- 1- يجب تركيب الجهاز في مكان بعيد عن الجليد علماً بأن الضمان الخاص به لا يغطي أي عيب قد ينتج عن انسداد في جهاز الأمان.
- 2- يجب التأكد من أن الحافظ يتحمل وزن الجهاز مليئاً بالمياه.
- 3- في حال الاضطراب إلى تركيب هذا الجهاز في مكان ذي حرارة جوية تفوق الـ 35 درجة مئوية، فاحرص على تهوية هذا المكان.
- 4- لا يجب تركيب الجهاز في الأمكنة 75 و 71 من الحمام (انظر الصورة 1). في حال تم تركيب الجهاز فوق أمكنة السكن ، فيجب تخصيص وعاء لتصريف المياه في المجاري.
- 5- احرص على تركيب الجهاز في مكان يسهل الوصول إليه.

تركيب الجهاز عمودياً على الحائط : يجب اترك (ترك) مسافة (مساحة) تحت أسطر سخان المياه وذلك في يتم عمل العنصر المسخن فيه بشكل طبيعي. يمكن تركيب $\phi 505$ على مساحة صغيرة مرتفعة في حال لم يكن حائط التثبيت متين . في هذه الحال ، يجب تثبيت القسم الأعلى من السخان على الحائط.

تركيب سخان مسطح : يجدر تركيب السخان في وضعية عمودية وبشكل يضمن ثباته التام مع الحرص على أن يكون الوصول إلى الأقسام الكهربائية وأجهزة الأمان سهل للغاية. كما يجب الحرص على تركيب القطع التي من الممكن استبدالها في أماكن يسهل تغييرها.

تركيب سخان مياه أفقي : هناك عدة امكانيات لتركيبة هذا السخان. ولكن ما إن يتم تركيبه وتثبيتها يجب أن تكون مواسير التغذية بالمياه في وضعية أفقية تحت الجهاز. تأكد من أن القطع التي من الممكن استبدالها يمكن الوصول إليه بسهولة.

توصيل أنابيب المياه

قبل توصيل المياه من الضروري تنظيف المواسير التغذية بالماء. إذا كانت الأنابيب مصنوعة من النحاس فيجب توصيل المياه إلى مخرج المياه الساخنة بدقة وبواسطة حلقة من الحديد الصلب أو الفولاذ أو وصلة عازلة للكهرباء لتجنب تآكل الأنابيب (بسبب اتصال الحديد بالرماس مباشرة).

التركيب تحت الضغط : لا بد من تركيب جهاز جديد للأمان على مدخل سخان المياه حسب القواعد المتعارف عليها (في أوروبا في عام 1487). نيب حورارتي طغضلاً 9 و 0.7 MPA) bar (0.7 MPA) 3/4 " رطوق يجب استعمال مخفض للضغط إذا تجاوز ضغط الماء 0.5 MPa بارات (الجهاز غير مزود به).

لا تتسنى توصيل جهاز الأمان بخرطوم التفرغ لتصريف المياه الزائدة عن السخان أو تصريفها في حالة تفرغها.

ن.ازخا ن.مايها جارخال وأ دمدت يا شودج دن ع مايهاا جرخت يكل رادنجاب ديكل ن.مايهاا فقياب نمض يجراخ بوبينأب نامألا زاهج لوصولاً

التوصيل الكهربائي (انظر الصفحة 2 جدول الرسومات ثم عاين الرسم المناسب)

لا يمكن توصيل أو تشغيل سخان المياه إلا على شبكة تيار 230 فولت أو 400 فولت ثلاثية الموجات حسب النموذج.

يجدر القيام بالتوصيل الكهربائي بواسطة كابل صلب موصل للكهرباء يبلغ عرضه 2.5 ملم (و 4 ملم لطاقة تفوق 3700 واط). لذا يجدر استعمال قنوات عادية (مطاطية ثابتة أو ذو حلقات) حتى غطاء السخان. بالنسبة للأجهزة المزودة بكابل أو بربيزة (ممنوعة في فرنسا) يتم التوصيل مباشرة. من المهم جداً توصيل كابل الأرض وتوصيل خط الأرض بالجهة المخصصة لذلك حسب الرمز الموضح. وسلامتكم، يعتبر هذا التوصيل مهم جداً. يجب أن يكون الخط الأرضي الأخضر والأصفر أطول من الخطين السائب والموجب. قبل تركيب السخان يجب تركيب جهاز الفصل مزود فالتطيين (على أن تكون فتحة التشغيل 3 ملم على الأقل). إذا كانت القنوات المائية مصنوعة من مواد عازلة، فإن الدورة الكهربائية تكون موحية بواسطة جهاز فصل 30 مل أمبير ومطابق للمعايير المعمول بها. من المهم ضبط التوصيل الكهربائي حسب نظام التغذية (انظر الرسومات والجدول صفحة 2).

قبل أي تفكيك للغطاء، تحقق من أن الكهرباء مقطوعة.

شبكة فصل الحرارة : إن كل منتجنا تجهز بترموستات مع شبكة فصل حرارية يعاد تشغيلها يدوياً ومن شأنها أن تقطع التغذية عن السخان في حال حصول أي ارتفاع غير طبيعي للحرارة.

تحذير : في حال تم تشغيل جهاز الأمان : أ- قم بفصل التيار الكهربائي قبل القيام بأي تصليح. ب- ارفع الغطاء ج- أعد تشغيل شبكة الفصل الحراري.

في حال حصول توقف متكرر عن العمل ، قم بتبديل الترموستات. لا يجدر أبداً قطع التيار عن جهاز الأمان أو الترموستات. قم بتوصيل التغذية على الجهات فقط.

التشغيل

تحذير : لا يجب تشغيل السخان أبداً بدون مياه. قبل وصل السخان بالكهرباء، يجب فتح حنفية المياه الساخنة ، إفراغ القنوات من الهواء حتى اعدامه منها ثم ملأ السخان بالمياه من الأنابيب ومن وصلة الباب تحت الغطاء. في حال تسرب الماء عنص باعتدال. تأكد من حسن همل جهاز الأمان لتوصيل المياه وتفرغها. ثم أوصل التيار بالسخان. بعد 5 إلى 20 دقيقة وحسب قدرة الجهاز ، تأكد من أن الماء يسيل نقطة نقطة من صمام التفرغ. هذا العامل طبيعي وهو عائد إلى عملية تسخين المياه.

تأكد من عدم تسرب المياه من الأنابيب والوصلات خلال عملية التسخين وحسب نوعية المياه ، من الممكن أن تصدر أجهزة التسخين المصفاة ضوضاء غليان المياه. هي ضوضاء طبيعية وليست كناية عن أي عيب في الجهاز. لتجنب انتشار البكتيريا (الكلمترقة ...) يجب رفع الحرارة إلى 60 درجة مئوية ولو مرة واحدة في اليوم على الأقل. وقد ضغط الترموستات في المصنع يتوقف مبرمج (من 65 درجة مئوية إلى 5 درجات تحت الصفر، أو من 83 إلى 3 درجات تحت الصفر). هام جداً : في حال لوحظ إصدار دائم للبخار أو لماء الغليان خلال التفرغ ، لا بد من فتح حنفية التغذية، قطع التيار الكهربائي عن السخان واستشارة في متخصص.

عند بدء تشغيل، قد يصدر دخان أو رائحة غريبة من عنصر التسخين. وهذا أمر طبيعي، ويختفي بعد بضع دقائق.

الصيانة المنزلية : اءادسنا دءءو ءاملا ءءءء نم ءءاءءل ءءء و مرء رمء لك ف لءمء. إن عمء الءءزام بءءه العملىء ءء بوءى ءلى ءعءل الءءاز (الءءاز) أو ءءان الضمان. الصىانة بواءسة فنى مءءصص :

أ- فبء ءزالء الكلس الءى فءراكم على الءءاز على شكل الوءل بءون كء أو ضرب على الءابفب و إلا ءءلف ءلبفس الءءاز.

ب- فبصء بءءففر ءطب المءفسفوم مرء كل سءءفن أو ما إن بصفء ءءرءه أقل من 10 ملم. فى ءال أءءء بءءفر ءءصر ءءسخن المصفء أو بءءفر ءطب ففءب إفراء السءان من المفاء و بءفر الوصلء. ءءع ءفءر الكءرفاءى و المفاء الباردة عن السءان ءم أفءء ءءففاء المفاء الساءءة ءبل الففام باى من هءه العملفاء. أءء ءركفب المسءن و عءص باءءال على البراءى. ءأءء فى الءوم ءالى من عمء ءسرب المفاء من الءابفب و عءص مءءءا إذا ما ءءءء ءءءة إلى ءلك. فى ءالة ءءف ءابل إءماء الطاءة، فبء اسءءالءه ءكابل أو مءءوءة ءاءة ءوفرءا ءءة ءءصفء أو وءل ءءمءا.

ءءع ءبءفءل : ءرءمءءاء ، الوصلاء ، العنصر المسءن ، الءءاز ءءسخن ، الضوء الموءر ، ءطب المءفسفوم ، البلاءفن ACI ، ءابل ءءوصل . لا فكون الضمان سارى المفعول إلا على ءءع ءبءفءل الصاءرة عن المءءء.



مرءوء ءءاءل ءءمى ءءىء (عمء ءءقون) ضربءلا اءءل صصءم ءءم فء ءءء و ءءء نءلءو ، ءمءقلا عم ءءءاء نم صءءءءء

مءاءاء ءءبفءق الضمان .

فبء ءركفب السءان و اسءءءامه و صفاءءه و فقا للمءابفر الفئءه المءبقة فى بءء ءءركفب و ءءسب ءءبءاء هءا الءبل.

فبءل الضمان ءءءارى ءبءفءل المءانى ءلقع ءلى فءر ءاملو ءءمة ما بعء البفع باءءا ءاءنءة (ءءءل هءه ءءقء ءطب المءفسفوم أو الوصلاء) و ءلك ءون أى ءعوفض أو ءمءفء فى الضمان.

لا بءبى الضمان ءءة البءءامءة أو ءءة ءءءن المءءلقة بءبءفءل ءلقع ءلى ءبفءق علفءا أسعارنا الساءءة . فبصء الضمان سارى المفعول بءء من ءارىء ءءركفب و الءبل على ءلك ءاءورء الشراء أو ءءركفب. فى ءال عمء ءوفر أى من هءه الءءة فءعمء ءارىء الصءء المءوعوء على الءءءة المءصقة على سءان المفاء مءءافا علفءه 6 شهرف . لا فمكن أن ءءبء إلى المءءء ءءالفب أو أضرار ءاءءة عن ءركفب ءاطى (الءفء ، أو عمء ءءوصل ءءصرف المفاء المسءءمة أو عمء اسءءء مءءاءء الاءءفاس) أو صءوءة الوءول إلى السءان . بءءر ءءام الءبل المءعمء باءة ءءاءن و ءلك ءبل ءبفر أى ءءءة فى السءان ما ءءء الضمان ءما فبففى السءان ءءء ءءصرف ءءراء ءءامفن و ءءمءء.

إن الشروء الوارءة فى هءا الضمان لا ءسءبء عن مصلءة المءءرءى ءبءفءاء الضمان ءالوانى ففما فءءلق باءءاء أى عفوب ءءفة ، و ءلى ءبفءق و فقا للشروء ءالوانىءه ءءابءة لكل بءء.

مءة الضمان ءءءارىءة	المءءوءة	الفئة O'PRO
	الءءاز و عءصر ءءسخن	5 سءواء
	العناصر الكءرفاءىءة الأءرى	2 سءءفن

ضمان ءءلء سءواء للءءة الءاءءىءة و ضمان سءة للمءوءاء الءاءءىءة - فقط بالمءملءة العربىءة السءوءىءة.

زءء لك عم ءءفرءملاء ءءاءشءلءل اءبءن اءمضلل ءببىء ففبءرءلاء رصم ءفرفءمء فف ءقءف

إن ءبءفءل أى ءءءة لا بوءى إلى ءمءفء الضمان. و لكى ءسءفءم من هءا الضمان ءءصل بالءفنى المءءصص الءى بءء ءركفب الءءازك أو بالباءع. فى ءال عمء ءمءلك من الءءصال باى مءمءا ، فمءلك الءءصال ب : ATL انءرءاشئل على الرقم +33146836000 ، رقم الفاكس 33146836000 . العءوان : 58 ءاءة الءنرال لوكلاء - ص.ب. 92340 بور لا رفن فرنساء الءة الشرة ءعءبفء كل ءءبءاءاء اللازمة.

لا بءبى الضمان إلا على المءءءاء المءءرف باءءا مءءوبة. من الضرورى إذا الءءفاءء المءمءءاءء ءلى ءعءبءا شرة الضمان.

ءسءفءم من الضمان : ءلقع العاءىءة ءءطب المءفسفوم . الءءءة ففر المءبقة للمواصفاء (ءلكء ءلى بصفب الوءول البفءا ءءصلفءا أو لصفاءءا). الءءءة المءرضة لظروف ببفئة ففر عاءىءة ءالءفء أو مفاء لا ءءببفء و المءابفر الطبفءىءة أو ءاءء ءركبىءة مءءلقة عن ءركبىءة مفاء الشفة. ءءءىءة ءبرفاءىءة ءاءء طاءة مرءءة ءءا. ءءركفب ففر المءابلق للمواصفاء أو القواء أو المءابفر المءمول بها فى بءء ءءركفب : ءفاب أو ءركفب مءعب لءءاز الأمان المضاء لاءءءاء الضءط أو ءفءار . ءءالك ففر العاءىء الذى ءء بءءء عن ءءوصل ففر سلفم لءابفب المفاء (ءءصال مباءر ءءفء/صاص).

وضءىءة ففر سلفمءه للءط الأرضى. ءابل ففر ءافى . عمء الءءزام برسوماء ءءوصل الموضءة فى هءا الءبل. الءءءة الءى لم ءم صفااءءه و فقا لءءبءاء هءا الءبل ءصلفء أو ءبءفءل ءءع أو عناصر ءاءة بالءءاز ففر مءصرء بها من ءبل شرة الضمان. إن ءبءفءل أى ءءءة لا بوءى إلى ءمءفء الضمان على هءا الءءاز. إن المءمءاء الوارءة فى هءا الءبل فف مءمءاء ءابلءة للءبفر فى أى وءء ءلك لمءابءة ءءور ءءبفءاء و المءابفر المءمول بها.

ءءذفر :

ءءبءب مءاطر إراءءء الحرارة و الضءط بالسءان ءم ءركفب اءاءء المءابءة ءاءة بالضءط و الحرارة المرءقة مع السءان (ءءاز ءءءم بالضءط) ءم بءركفب المءبس فى الفءءة المءصصءة لهءا الفرض بالسءان ءم ءم بءبءبء المءبس ءفءا أو ءم بالءماء مساءورة فى المءبس. بءلك بءءء ءءرففر فى مءبء 15 سم فقط فوق أو أسفلق طبقة ءركفب و هءا ءءرففر لا فسءبفء ملاءمة أى ءءءه ءبرفى بالسءان. فبء عمء ءبب أو ءقلل ءءم ءءءة ءءرففر ءءء فى ظروف.

